

Altus 40 RTS

FR Notice
EN Instructions
ES Guía
IT Manuale
DE Anleitung
NL Handleiding

EL Οδηγίες
PT Instruções
DA Brugsanvisning
FI Käyttöohjeessa
NO Veiledning
SV Bruksanvisning

NOTICE ORIGINALE

Cette notice s'applique à toutes les motorisations d'Altus 40 quelles que soient les déclinaisons de couple/vitesse.

SOMMAIRE

1. Informations préalables	3	3. Utilisation et maintenance	9
1.1 Domaine d'application	3	3.1. Touches Montée et Descente	9
1.2 Responsabilité	4	3.2. Fonction STOP	9
2. Installation	4	3.3. Position favorite (my)	9
2.1. Montage	4	3.4. Fonctionnement avec un capteur soleil Somfy	9
2.2. Câblage	5	3.5. Réglages supplémentaires	9
2.3. Mise en service	6	3.6. Astuces et conseils d'utilisation	10
2.4. Astuces et conseils d'installation	7	4. Données techniques	10

1. INFORMATIONS PRÉALABLES

1.1 DOMAINE D'APPLICATION

La motorisation ALTUS 40 est conçue pour motoriser tous types de volets roulants, de stores verticaux d'extérieur, de lambrequins, de stores à bras latéraux et de stores d'intérieur respectant au moins une des conditions suivantes :

- Le produit motorisé est commandé par un point de commande à appui maintenu (radio ou filaire), (voir document **Consignes de sécurité** joint).
- La zone d'écrasement ou de cisaillement se trouve à une hauteur supérieure à 2,50 m par rapport au sol ou à tout niveau d'accès permanent.
- Le store est équipé d'un dispositif de sécurité qui empêche tout contact dans la zone de cisaillement ou d'écrasement (dispositif de sécurité indémontable sans outil).
- Le volet roulant est équipé d'un dispositif de sécurité qui empêche tout contact dans la zone d'écrasement (dispositif de protection indémontable sans outil).
- Pour les stores, la barre de charge se déplace uniquement par gravité, et sa masse est inférieure à 15 Kg.
- Le tablier du volet roulant peut être remonté de 4 cm lorsqu'une force de 150 N est appliquée vers le haut sur la lame finale placée à 16 cm de sa position totalement déployée.

Si le volet roulant est à lames ajourées, les ajours ne doivent pas permettre le passage d'une pige de 5 mm de diamètre.

1.2 RESPONSABILITÉ

Avant d'installer et d'utiliser la motorisation, lire attentivement cette notice. Outre les instructions décrites dans cette notice, respecter également les consignes détaillées dans le document joint **Consignes de sécurité**.

La motorisation doit être installée par un professionnel de la motorisation et de l'automatisation de l'habitat, conformément aux instructions de Somfy et à la réglementation applicable dans le pays de mise en service.

Toute utilisation de la motorisation hors du domaine d'application décrit ci-dessus est interdite. Elle exclurait, comme tout irrespect des instructions figurant dans cette notice et dans le document joint **Consignes de sécurité**, toute responsabilité et garantie de Somfy.

L'installateur doit informer ses clients des conditions d'utilisation et de maintenance de la motorisation et doit leur transmettre les instructions d'utilisation et de maintenance, ainsi que le document joint **Consignes de sécurité**, après l'installation de la motorisation. Toute opération de Service Après-Vente sur la motorisation nécessite l'intervention d'un professionnel de la motorisation et de l'automatisation de l'habitat.

Si un doute apparaît lors de l'installation de la motorisation ou pour obtenir des informations complémentaires, consulter un interlocuteur Somfy ou aller sur le site www.somfy.com.



Avertissement Sécurité!



Attention!





Information

▲ Montée

▼ Descente

2. INSTALLATION

 Consignes à suivre **impérativement** par le professionnel de la motorisation et de l'automatisation de l'habitat réalisant l'installation de la motorisation.

 Ne jamais laisser tomber, choquer, percer, immerger la motorisation.

 Installer un point de commande individuel pour chaque motorisation.

2.1. MONTAGE

2.1.1. Préparation de la motorisation

 S'assurer que le diamètre intérieur du tube est supérieur ou égal à 37 mm.

1) Monter les accessoires nécessaires à l'intégration de la motorisation dans le tube d'enroulement :

- Soit uniquement la roue **a** sur la motorisation.
- Soit la couronne **b** et la roue **c** sur la motorisation.

2) Mesurer la longueur (L1) entre le bord intérieur de la tête de la motorisation et l'extrémité de la roue.

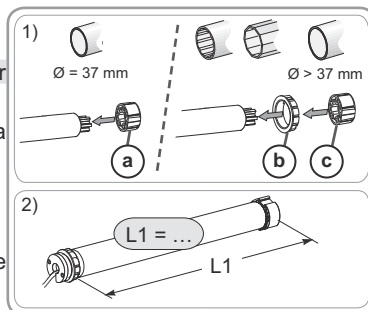

2.1.2. Préparation du tube

1) Couper le tube d'enroulement à la longueur désirée en fonction du produit motorisé.

2) Ébavurer le tube d'enroulement et éliminer les copeaux.

3) Pour les tubes d'enroulement lisses à l'intérieur, découper une encoche selon les cotes suivantes :

	d	e
Ø 40 x 1	6 mm	8.5 mm
Ø 40 x 1.5	7 mm	8.5 mm

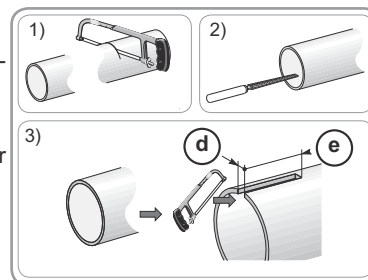

2.1.3. Assemblage motorisation - tube

1) Glisser la motorisation dans le tube d'enroulement.

Pour les tubes d'enroulement lisses à l'intérieur, positionner l'encoche découpée sur l'ergot de la couronne.

2) Fixer le tube d'enroulement sur la roue avec des vis ou des rivets pop suivant la longueur (L1).

 Les vis ou les rivets pop ne doivent pas être fixés sur la motorisation mais uniquement sur la roue.

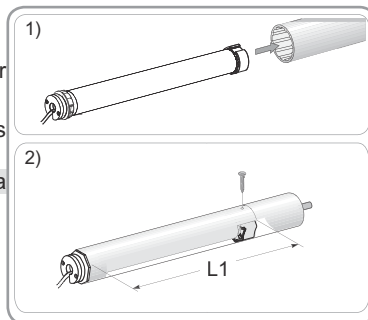

2.1.4. Montage de l'ensemble tube - motorisation

1) Monter et fixer l'ensemble tube-motorisation sur le support embout (f) et sur le support motorisation (g) :

 S'assurer que l'ensemble tube-motorisation est verrouillé sur le support embout. Cette opération permet d'éviter à l'ensemble tube-motorisation de sortir de la fixation du support embout.

2) Suivant le type de support, visser l'adaptateur sur la tête moteur.

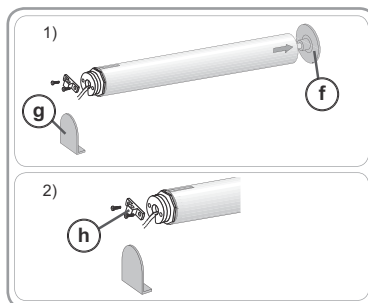



2.2. CÂBLAGE

 Les câbles traversant une paroi métallique doivent être protégés et isolés par un manchon ou un fourreau.

 Attacher les câbles pour éviter tout contact avec une partie en mouvement.

 Si la motorisation est utilisée en extérieur, et si le câble d'alimentation est de type H05 VVF alors installer le câble dans un conduit résistant aux UV, par exemple sous goulotte.

 Le câble de l'Altus 40 n'est pas démontable. S'il est endommagé, retourner la motorisation au SAV.

 Toujours faire une boucle sur le câble d'alimentation pour éviter la pénétration d'eau dans la motorisation !

 Laisser le câble d'alimentation de la motorisation accessible : il doit pouvoir être remplacé facilement.

- Couper l'alimentation secteur.

- Connecter la motorisation selon les informations du tableau ci-dessous :

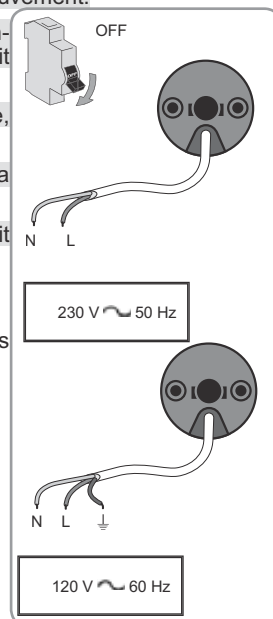

	Neutre (N)	Phase (L)	Terre(⚡)
230 V ~ 50 Hz	Bleu	Marron	-
120 V ~ 60 Hz	Blanc	Noir	Vert

2.3. MISE EN SERVICE

2.3.1. Pré-enregistrement du point de commande RTS

1) Mettre sous tension.

2) Appuyer en même temps sur les touches **Λ** / **V** du point de commande RTS: Le produit motorisé fait un va-et-vient (rapide montée et descente), le point de commande RTS est pré-enregistré dans le moteur.

La motorisation est en mode programmation pendant ≈ 10 min.

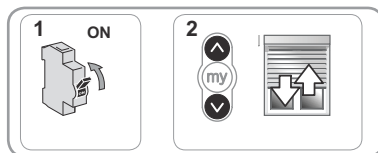

2.3.2. Contrôle du sens de rotation

1) Appuyer sur la touche **Λ** du point de commande RTS :

a) Si le produit motorisé monte (a), le sens de rotation est correct : Passer au paragraphe «Réglage des fins de course».

b) Si le produit motorisé descend (b), le sens de rotation est incorrect : Passer à l'étape suivante.

2) Appuyer sur la touche **my** du point de commande RTS jusqu'au va-et-vient du produit motorisé : Le sens de rotation est modifié.

3) Appuyer sur la touche **Λ** du point de commande RTS pour contrôler le sens de rotation.

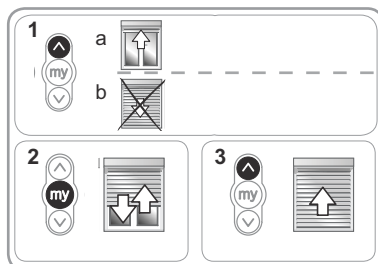

2.3.3. Réglage des fins de course

i Les fins de course peuvent être réglées dans n'importe quel ordre.

1) Monter le produit motorisé en position haute souhaitée en appuyant sur la touche **Λ**.

2) Appuyer simultanément sur les touches **my** et **V** jusqu'au mouvement du produit motorisé.

La fin de course haute est mémorisé.

3) Appuyer sur la touche **my** quand le produit motorisé atteint la position basse souhaitée. Si besoin, ajuster la position du produit motorisé avec les touches **Λ** et **V**.

4) Appuyer simultanément sur les touches **my** et **Λ** jusqu'au mouvement du produit motorisé.

La fin de course basse est mémorisé. Le produit motorisé monte et s'arrête en position haute.

5) Pour confirmer les fins de courses, Appuyer sur la touche **my** jusqu'au va et- vient du produit motorisé.

Les fins de courses sont enregistrées.

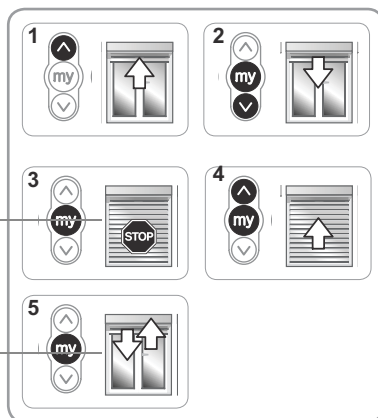

2.3.4. Enregistrement du point de commande RTS

La motorisation est en mode programmation :

– Faire un appui bref sur le bouton PROG du point de commande RTS à enregistrer :

→Le produit motorisé effectue un va-et-vient : ce point de commande RTS est enregistré dans la motorisation.



i Si la motorisation n'est plus en mode programmation, effectuer de nouveau l'Étape 2.3.1, avant de réaliser l'Étape 2.3.4.

2.4. ASTUCES ET CONSEILS D'INSTALLATION

2.4.1. Questions sur l'Altus 40 ?

Constats	Causes possibles	Solutions
Le produit motorisé ne fonctionne pas.	Le câblage est incorrect.	Contrôler le câblage et le modifier si besoin.
	La motorisation est en protection thermique.	Attendre que le moteur refroidisse.
	La pile du point de commande est faible.	Contrôler si la pile est faible et la remplacer si besoin.
	Le point de commande n'est pas compatible.	Contrôler la compatibilité et remplacer le point de commande si besoin.
	Le point de commande utilisé n'est pas enregistré dans la motorisation.	Utiliser un point de commande enregistré ou enregistrer ce point de commande.

2.4.2. Re-réglage des fins de course

Réajustement de la fin de course haute

1) Appuyer sur le bouton **Λ** pour amener le produit motorisé jusqu'à la fin de course à réajuster.

2) Appuyer en même temps sur les touches **Λ** et **V** jusqu'au va-et-vient du produit motorisé.

3) Appuyer sur la touche **Λ** ou **V** pour déplacer le produit motorisé vers la nouvelle position souhaitée.

4) Pour confirmer la nouvelle fin de course appuyer sur la touche **my** jusqu'au va-et-vient du produit motorisé.

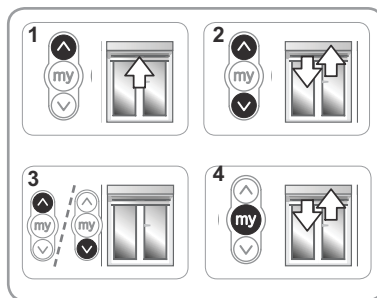

Réajustement de la fin de course basse

1) Appuyer sur le bouton **V** pour amener le produit motorisé jusqu'à la fin de course à réajuster.



2) Appuyer en même temps sur les touches **Λ** et **V** jusqu'au va-et-vient du produit motorisé.

3) Appuyer sur la touche **Λ** ou **V** pour déplacer le produit motorisé vers la nouvelle position souhaitée.

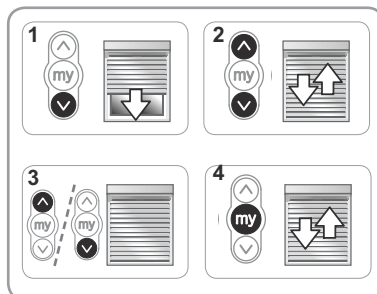
4) Pour confirmer la nouvelle fin de course appuyer sur la touche **my** jusqu'au va-et-vient du produit motorisé.





2.4.3. Remplacement d'un point de commande Somfy perdu ou cassé

-  Ne réaliser la double coupure de courant qu'au niveau de l'application à remettre à zéro.
-  Cette remise à zéro supprime tous les points de commande locaux cependant les capteurs, les réglages de fin de course et la position favorite sont conservés.

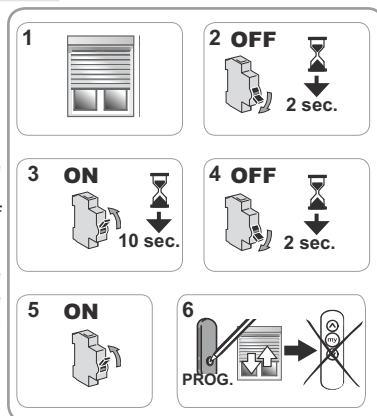
- 1) Positionner le produit motorisé à mi-hauteur.
- 2) Couper l'alimentation secteur pendant 2 s.
- 3) Remettre l'alimentation secteur entre 5 s et 15 s.
- 4) Couper l'alimentation secteur pendant 2 s.
- 5) Remettre l'alimentation secteur : le produit motorisé se met en mouvement quelques secondes. (Si l'application est en fin de course haute ou basse elle effectuera un bref va-et-vient).
- 6) Appuyer sur le bouton PROG du nouveau point de commande est enregistré et tous les autres points de commande sont effacés.



2.4.4. Retour en configuration d'origine

-  Ne réaliser la double coupure de courant qu'au niveau de l'application à remettre à zéro.
-  Cette remise à zéro supprime tous les points de commande, tous les capteurs, tous les réglages de fin de course et réinitialise la position favorite (my) de la motorisation.

- 1) Positionner le produit motorisé à mi-hauteur.
 - 2) Couper l'alimentation secteur pendant 2 s.
 - 3) Remettre l'alimentation secteur entre 5 s et 15 s.
 - 4) Couper l'alimentation secteur pendant 2 s.
 - 5) Remettre l'alimentation secteur : le produit motorisé se met en mouvement quelques secondes. (Si l'application est en fin de course haute ou basse elle effectuera un bref va-et-vient).
 - 6) Appuyer sur le bouton PROG du point de commande local Somfy **pendant ≈ 7 s, jusqu'aux deux va-et-vient** du produit motorisé :
 - La motorisation est réinitialisée en configuration d'origine.
- Reprendre la mise en service (voir chapitre **Mise en service**).

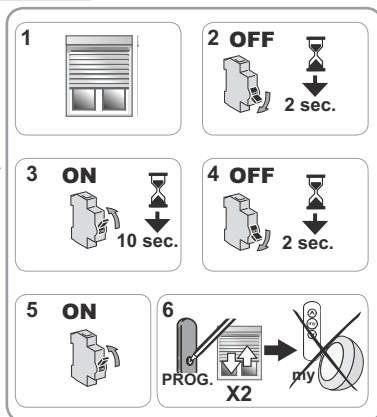

3. UTILISATION ET MAINTENANCE

 Cette motorisation ne nécessite pas d'opération de maintenance

3.1. TOUCHES MONTÉE ET DESCENTE

Un appui bref sur la touche **Λ** ou **V** provoque une montée ou descente complète du produit motorisé.

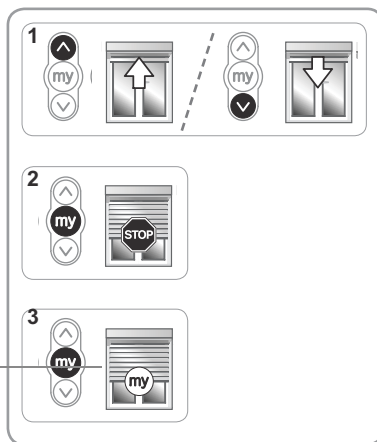

3.2. FONCTION STOP

Le produit motorisé est en cours de mouvement.

- Faire un appui **bref** sur **my** : le produit motorisé s'arrête automatiquement.

3.3. POSITION FAVORITE (my)

Une position intermédiaire appelée « position favorite (my) » autre que la position haute et la position basse, est enregistrée par défaut dans l'Altus 40.

Pour utiliser la position favorite (my) :

- Faire un appui **bref** sur **my** : le produit motorisé se met en mouvement et s'arrête en position favorite (my).

 Pour modifier ou supprimer la position favorite (my), voir chapitre Réglages supplémentaires.

3.4. FONCTIONNEMENT AVEC UN CAPTEUR SOMFY

Se référer à la notice correspondante.

3.5. RÉGLAGES SUPPLÉMENTAIRES

3.5.1. Modification de la position favorite (my)

- 1) Placer le produit motorisé dans la position favorite (my) souhaitée.
- 2) Appuyer sur **my**, pendant ≈ 5 s, jusqu'au va-et-vient du produit motorisé : la position favorite (my) souhaitée est enregistrée.

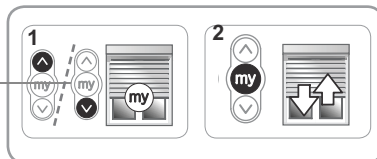

3.5.2. Suppression de la position favorite (my)

- 1) Appuyer sur **my** : le produit motorisé se met en mouvement et s'arrête en position favorite (my).
- 2) Appuyer de nouveau sur **my** jusqu'au mouvement du produit motorisé : la position favorite (my) est supprimée.

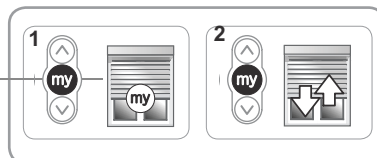

3.5.3. Ajout/Suppression de points de commande et capteurs Somfy

Se référer à la notice correspondante.

3.6. ASTUCES ET CONSEILS D'UTILISATION

3.6.1. Questions sur l'Altus 40 ?

Constats	Causes possibles	Solutions
Le produit motorisé ne fonctionne pas.	La pile du point de commande est faible.	Contrôler si la pile est faible et la remplacer si besoin.
	La motorisation est en protection thermique.	Attendre que la motorisation refroidisse.

Si le produit motorisé ne fonctionne toujours pas, contacter un professionnel de la motorisation et de l'automatisation de l'habitat.

3.6.2. Remplacement d'un point de commande Somfy perdu ou cassé

Pour le remplacement d'un point de commande perdu ou cassé, contacter un professionnel de la motorisation et de l'automatisation de l'habitat.

4. DONNÉES TECHNIQUES

Alimentation	230V~ 50Hz	120V~ 60Hz
Fréquence radio	433,42 MHz	433,42 MHz
Température d'utilisation	- 20°C to + 60°C	
Indice de protection	IP 44	
Niveau de sécurité	Classe II	Classe I
Nombre maximal de points de commandes	12	
Nombre maximal de capteurs	3	



Par la présente, Somfy SAS, F-74300 CLUSES déclare en tant que fabricant que la motorisation couverte par ces instructions, marquée pour être alimentée en 230V~50Hz et utilisée comme indiqué dans ces instructions, est conforme aux exigences essentielles des Directives Européennes applicables et en particulier de la Directive Machine 2006/42/EC et de la Directive Radio 2014/53/EU.

Le texte complet de la déclaration de conformité à l'UE est disponible sur www.somfy.com/ce.

Antoine Creze, responsable des homologations, agissant au nom du Directeur de l'Activité, Cluses, 05/2016.

ORIGINAL GUIDE

These instructions apply to all Altus 40 drives, in all torque/speed.

CONTENTS

1. Prerequisite information	11	3. Use and maintenance	17
1.1 Fields of application	11	3.1. Up and Down buttons	17
1.2 liability	12	3.2. STOP function	17
2. Installation	12	3.3. Favourite position (my)	17
2.1. Installation	12	3.4. Operating with a Somfy sun sensor	17
2.2. Wiring	13	3.5. Additional settings	17
2.3. Commissioning	14	3.6. Tips and recommendations for use	18
2.4. Tips and recommendations for installation	15	4. Technical data	18

1. PREREQUISITE INFORMATION

1.1 FIELDS OF APPLICATION

The ALTUS 40 drive is designed to drive all types of roller blinds, outdoor vertical blinds, vertical awnings, lateral arm awnings and interior blinds, which fulfil at least one of the following conditions:

- The motorised product is controlled by a momentary switch (wired or radio technology), (refer to the enclosed **Safety instructions document**).
- The crush or shear zone is located at a height in excess of 2.50 m from the ground or any permanent access level.
- The awning is equipped with a safety device that prevents any contact in the shear or crush zone (a guard which cannot be removed without tools).
- The roller shutter is equipped with a safety arrangement that prevents any contact in the crush zone (a guard which cannot be removed without tools).
- For awnings or screens, the load bar moves by gravity only and weighs less than 15 kg.
- The roller shutter apron can be lifted by 4 cm when an upward force of 150 N is applied to the end slat positioned at 16 cm from its totally extended position.

If the roller shutter is equipped with openwork slats, a 5mm diameter rod must not pass through the openings.

1.2 LIABILITY

Before installing and using the drive, please read **operating and installation guide carefully**. In addition to following the instructions given in this guide, the instructions detailed in the attached **Safety instructions** document must also be observed.

The drive must be installed by a drive and home automation professional, according to instructions from Somfy and the regulations applicable in the country in which it is commissioned.

It is prohibited to use the drive outside the fields of application described above. Such use, and any failure to comply with the instructions given in this guide and in the attached **Safety instructions** document, absolves Somfy of any liability and invalidates the warranty.

The installer must inform its customers of the operating and maintenance conditions for the drive and must provide them with the instructions for use and maintenance, and the attached **Safety instructions** document, after installing the. Any After-Sales Service operation on the drive must be performed by a drive and home automation professional.

If in doubt when installing the drive, or to obtain additional information, contact a Somfy adviser or go to the website www.somfy.com



Safety warning!



Caution!



Information



Up



Down

2. INSTALLATION

 Instructions which **must** be followed by the drive and home automation professional installing the Altus 40 drive.

 Never drop, knock, drill or submerge the drive.

 Install a separate control point for each drive.

2.1. INSTALLATION

2.1.1. Preparing the drive

 Check that the inner diameter of the tube is 37 mm or greater.

1) Fit the accessories required to integrate the drive in the roller tube:

- Either fit the drive wheel **a** on the drive.
- Or fit the crown **b** and the drive wheel **c** on the drive.

2) Measure the length (L1) between the inner edge of the drive head and the rim of the drive wheel.

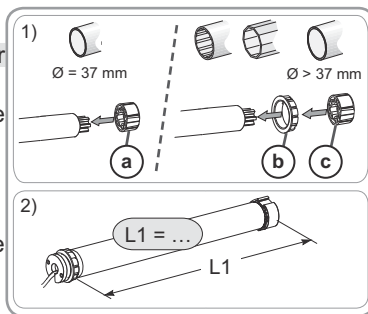

2.1.2. Tube preparation

1) Cut the roller tube to the required length, depending on the motorised product.

2) Deburr the roller tube and remove the swarf.

3) For roller tubes which are smooth inside, cut a notch with the following measurements:

	d	e
∅ 40 x 1	6 mm	8.5 mm
∅ 40 x 1.5	7 mm	8.5 mm

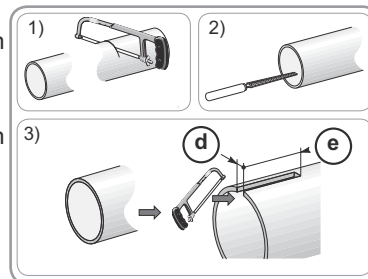

2.1.3. Drive/tube assembly

1) Slide the drive into the roller tube.

For roller tubes which are smooth inside, position the notch previously cut on the boss on the crown.

2) Fix the tube to the motor with self-tapping screws or steel pop rivets depending on the dimension (L1).

 The screws or pop rivets must only be attached to the drive wheel and not to the drive.

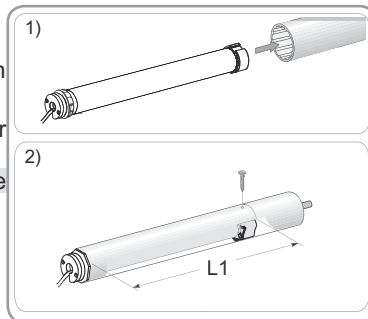

2.1.4. Installing the drive/tube assembly

1) Install and fix the drive/tube assembly onto the end bracket (f) and onto the drive bracket (g) :

 Ensure that the drive/tube assembly is secured onto the end bracket. This operation prevents the drive/tube assembly from coming out of the end bracket mounting.

2) Depending on the type of bracket, fit the stop ring (h) in place.

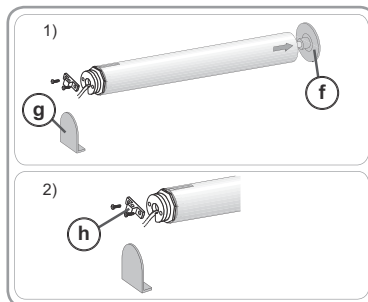



2.2. WIRING

 Cables which pass through a metal wall must be protected and isolated using a sheath or sleeve.

 Attach cables to prevent any contact with moving parts.

 If the drive is used outdoors and if the power supply cable is of the H05VVf type, then run the cable in a UV-resistant conduit, e.g. trunking.

 The cable for the Altus 40 cannot be removed. If it is damaged, return the drive to the After-Sales department.

 Always make a loop in the power supply cable to prevent water entering the drive!

 Leave the drive power supply cable accessible: it must be possible to replace it easily.

- Switch off the power supply.

- Connect the drive according to the information in the table below:

	Neutral (N)	Live (L)	Earth(⊥)
230 V ~ 50 Hz	Blue	Brown	-
120 V ~ 60 Hz	White	Black	Green

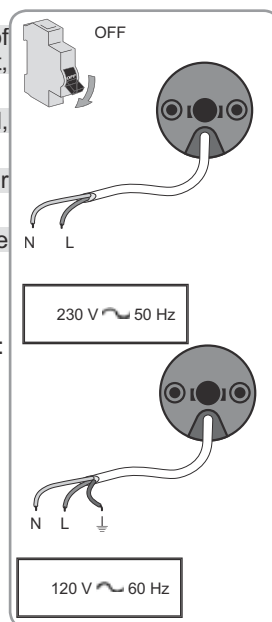

2.3. COMMISSIONING

2.3.1. Pre-programming the RTS control point

- 1) Switch on the power supply.
- 2) Press the **Λ/V** buttons on the RTS control point at the same time: The motorised product moves up and down (fast raising and lowering), and the RTS control point is pre-programmed in the motor.

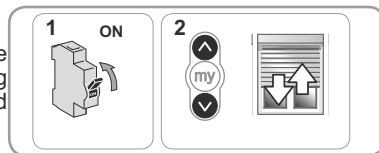

The motorisation is in programming mode for \approx 10 min.

2.3.2. Checking the direction of rotation

- 1) Press the **Λ** button on the RTS control point:
 - a) If the motorised product rises (a), the direction of rotation is correct: Move onto the section entitled "Setting the end limits".
 - b) If the motorised product lowers (b), the direction of rotation is incorrect: Move onto the next step.
- 2) Press the **my** button on the RTS control point until the motorised product moves up and down: The direction of rotation has been modified.
- 3) Press the **Λ** button on the RTS control point to check the direction of rotation.

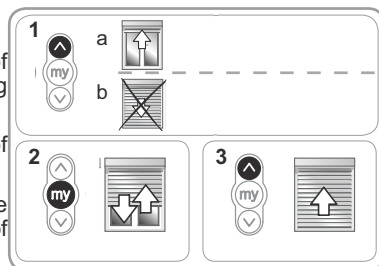

2.3.3. Setting the end limits

i The end limits can be set in any order.

- 1) Raise the motorised product to the desired position by pressing the **Λ** button.
- 2) Press the **my** and **V** buttons at the same time until the motorised product moves.

The upper end limit is memorised.

- 3) Press the **my** button when the motorised product reaches the desired lowered position. If necessary, adjust the position of the motorised product using the **Λ** and **V** buttons.

- 4) Press the **my** and **Λ** buttons at the same time until the motorised product moves.

The lower end limit is memorised. The motorised product rises and stops in the raised position.

- 5) To confirm the end limits, press the **my** button until the motorised product moves up and down.

The end limits are programmed.

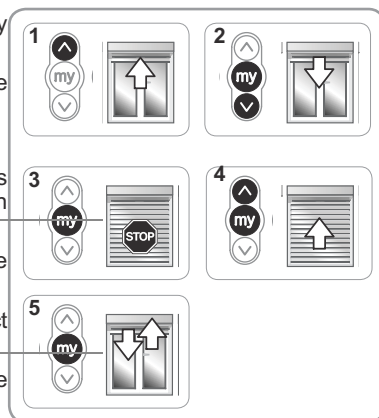

2.3.4. Recording the RTS control point

The motorisation is in programming mode:

-- Quickly press the PROG button on the RTS control point to be programmed:

→The motorised product moves up and down: this RTS control point is programmed in the motorisation.



i If the motorisation is no longer in programming mode, repeat Step 2.3.1 then perform Step 2.3.4.

2.4. TIPS AND RECOMMENDATIONS FOR INSTALLATION

2.4.1. Questions about the Altus 40?

Observations	Possible causes	Solutions
The motorised product does not operate.	The wiring is incorrect.	Check the wiring and modify it if necessary.
	The motorisation is in thermal protection.	Wait until the motor cools down.
	The control point battery is weak.	Check whether the battery is weak and replace it if necessary.
	The control point is not compatible.	Check for compatibility and replace the control point if necessary.
	The control point used has not been programmed into the motor.	Use a programmed control point or program this control point.

2.4.2. Re-setting the end limits

Readjusting the upper end limit

- 1) Press the **Λ** button to bring the motorised product to the end limit to be readjusted.
- 2) Press the **Λ** and **V** buttons at the same time until the motorised product moves up and down.
- 3) Press the **Λ** or **V** button to move the motorised product to the new desired position.
- 4) To confirm the new end limit, press the **my** button until the motorised product moves up and down.

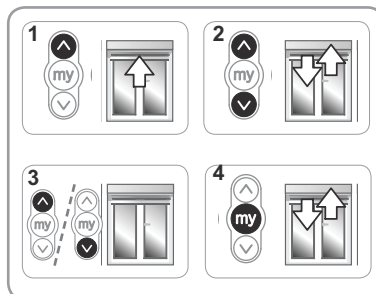

Readjusting the lower end limit

- 1) Press the **V** button to bring the motorised product to the end limit to be readjusted.
- 2) Press the **Λ** and **V** buttons at the same time until the motorised product moves up and down.
- 3) Press the **Λ** or **V** button to move the motorised product to the new desired position.
- 4) To confirm the new end limit, press the **my** button until the motorised product moves up and down.

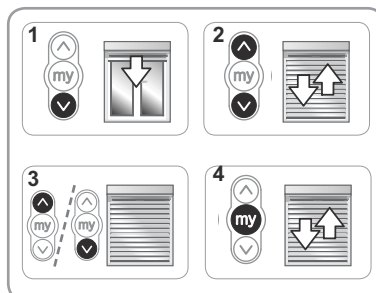

2.4.3. Replacing a lost or broken Somfy control point

 Only switch off the power to the application to be reset.

 This reset deletes all the local control points, however the sensors, end limit settings and favourite position are retained.

- 1) Position the motorised product at the mid-height position.
- 2) Cut the power supply for 2 seconds.
- 3) Switch the power supply back on for 5 to 15 seconds.
- 4) Cut the power supply for 2 seconds.
- 5) Switch the power supply back on: the motorised product moves for a few seconds. (If the application is in the upper or lower limit position, it will make a brief up and down movement).
- 6) Press the PROG button on the new control point until the motorised product moves up and down: the new control point is programmed and all the other control points are deleted.



2.4.4. Restoring the original configuration

 Only switch off the power to the application to be reset.

 This reset deletes all control points, all the sensors and all the end limit settings, and resets the motor's favourite position (my).

- 1) Position the motorised product at the mid-height position.
- 2) Cut the power supply for 2 seconds.
- 3) Switch the power supply back on for 5 to 15 seconds.
- 4) Cut the power supply for 2 seconds.
- 5) Switch the power supply back on: the motorised product moves for a few seconds. (If the application is at the upper or lower end limit, it will make a brief up and down movement).
- 6) Press the PROG button on the Somfy local control point **for ≈ 7 seconds, until the motorised product moves up and down twice:**

→ The motorisation is reset to the original configuration.

- Repeat the commissioning procedure (see **Commissioning**) section.

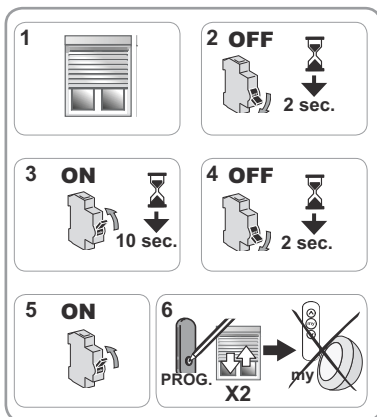

3. USE AND MAINTENANCE

 This drive is maintenance-free

3.1. UP AND DOWN BUTTONS

Pressing the **Λ** or **V** button fully raises or lowers the motorised product.

3.2. STOP FUNCTION

The motorised product is moving.

- **Briefly** press **my**: the motorised product stops automatically.

3.3. FAVOURITE POSITION (my)

Besides the upper and lower positions, an intermediate position known as the "favourite position (my)" is programmed as standard in the Altus 40.

To use the favourite position (my):

- **Briefly** press **my**: the motorised product starts to move, and stops in the favourite position (my).

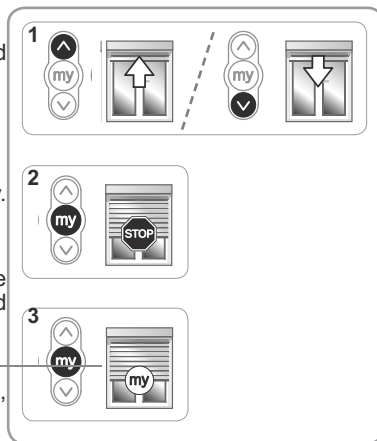

 To modify or delete the favourite (my) position, see the section entitled "Additional settings".

3.4. OPERATING WITH A SOMFY SUN SENSOR

Refer to the corresponding guide.

3.5. ADDITIONAL SETTINGS

3.5.1. Modifying the favourite position (my)

1) Place the motorised product in the desired favourite position (my).

2) Press **my** for ≈ 5 seconds until the motorised product moves up and down: the desired favourite position (my) has been programmed.

3)

3.5.2. Deleting the favourite position (my)

1) Press **my**: the motorised product starts to move, and stops in the favourite position (my).

2) Press **my** again until the motorised product moves: the favourite position (my) is deleted.

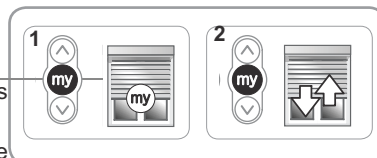
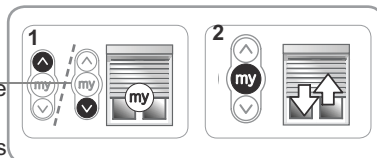

3.5.3. Adding/Deleting Somfy control points and sensors

Refer to the corresponding guide.

3.6. TIPS AND RECOMMENDATIONS FOR USE

3.6.1. Questions about the Altus 40?

Observations	Possible causes	Solutions
The motorised product does not operate.	The control point battery is weak.	Check whether the battery is weak and replace it if necessary.
	The motorisation is in thermal protection mode.	Wait for the motor to cool down.

If the motorised product still does not work, contact a motorisation and home automation professional.

3.6.2. Replacing a lost or broken Somfy control point

To replace a lost or broken control point, contact a motorisation and home automation professional.

4. TECHNICAL DATA

Power supply	230V~ 50 Hz	120V~ 60 Hz
Radio frequency	433.42 MHz	433.42 MHz
Operating temperature	- 20°C to + 60°C	
Index protection rating	IP 44	
Safety level	Class II	Class I
Maximum number of control points	12	
Maximum number of sensors	3	



Somfy SAS, F-74300 CLUSES as manufacturer hereby declares that the drive covered by these instructions when marked for input voltage 230V~50Hz and used as intended according to these instructions, is in compliance with the essential requirements of the applicable European Directives and in particular of the Machinery Directive 2006/42/EC, and the Radio Directive 2014/53/EU.

The full text of the EU declaration of conformity is available at www.somfy.com/ce.

Antoine Creze, Approval manager, acting on behalf of Activity director, Cluses, 05/2016.

MANUAL ORIGINAL

El presente manual es aplicable a todas las motorizaciones de Altus 40 con independencia del par / de la velocidad.

ÍNDICE

1. Información previa	19	3. Uso y mantenimiento	25
1.1 Ámbito de aplicación	19	3.1. Botones de subida y bajada	25
1.2 Responsabilidad	20	3.2. Función STOP	25
2. Instalación	20	3.3. Posición favorita (My)	25
2.1. Montaje	20	3.4. Funcionamiento con un sensor solar de Somfy	25
2.2. Cableado	21	3.5. Ajustes adicionales	25
2.3. Puesta en marcha	22	3.6. Trucos y consejos de uso	26
2.4. Trucos y consejos de instalación	23	4. Datos técnicos	26

1. INFORMACIÓN PREVIA

1.1 ÁMBITO DE APLICACIÓN

La motorización ALTUS 40 se ha diseñado para automatizar todos los tipos de persianas enrollables, toldos verticales de exterior, toldos de cortina, toldos con brazos laterales y persianas de interior que cumplan al menos una de las siguientes condiciones:

- El producto automatizado se controla con un punto de mando de pulsación sostenida (Tecnología cableada o vía radio), (véase el documento **Instrucciones de seguridad** adjunto).
- La zona de compresión o cizallamiento está a una altura superior a 2,50 m con respecto al suelo o a cualquier nivel de acceso permanente.
- El toldo está equipado con un dispositivo de seguridad que impide el contacto con la zona de compresión o cizallamiento (dispositivo de protección que no puede desmontarse sin una herramienta).
- La persiana está equipada con un dispositivo de seguridad que impide el contacto con la zona de compresión (dispositivo de protección que no puede desmontarse sin una herramienta).
- En el caso de toldos o pantallas, la barra de carga se mueve únicamente por gravedad y pesa menos de 15 kg.
- El tablero de la persiana enrollable puede levantarse 4 cm cuando se ejerce una fuerza de 150 N en sentido ascendente sobre la lámina final colocada a 16 cm de su posición completamente desplegada.

Si la persiana enrollable está equipada con lamas separadas entre sí, no debe pasar a través de las aberturas una varilla de 5 mm de diámetro.

1.2 RESPONSABILIDAD

Antes de instalar y utilizar la motorización, lea atentamente este manual.

Además de las instrucciones descritas en este manual, deben respetarse las normas detalladas en el documento adjunto **Instrucciones de seguridad**.

El motor debe ser instalado por un profesional de la motorización y de la automatización de la vivienda, de conformidad con las instrucciones proporcionadas por Somfy y con la normativa aplicable en el país donde vaya a utilizarse.

Se prohíbe cualquier uso del motor fuera del ámbito de aplicación anteriormente descrito. Ello conllevaría, como todo incumplimiento de las instrucciones que figuran en este manual y en el documento adjunto **Instrucciones de seguridad**, la exclusión de toda responsabilidad por parte de Somfy y la anulación de la garantía.

El instalador debe informar a sus clientes de las condiciones de uso y de mantenimiento del motor y debe entregarles las instrucciones de uso y de mantenimiento, así como el documento adjunto **Instrucciones de seguridad**, tras la instalación del motor. Cualquier operación de Servicio de posventa que deba realizarse en el motor requiere la intervención de un profesional de la motorización y la automatización de la vivienda.

Para resolver cualquier duda que pudiera surgir durante la instalación del motor o para obtener información adicional, póngase en contacto con uno de los agentes de Somfy o visite la página web www.somfy.com.

 ¡Advertencia de seguridad!
 ¡Atención!
 Información
 Subida
 Bajada

2. INSTALACIÓN

 El profesional de la motorización y la automatización de la vivienda encargado de la instalación del motor Altus 40 debe seguir **obligatoriamente** las instrucciones descritas a continuación.

 No golpee, perfore, sumerja ni deje caer nunca el motor.

 Instale un punto de mando individual para cada motor.

2.1. MONTAJE

2.1.1. Preparación del motor

 Compruebe que el diámetro interior del tubo sea superior o igual a 37 mm.

1) Monte los accesorios necesarios para la integración del motor en el tubo de enrollamiento:

- Ya sea solo la rueda **a** en el motor.
- O bien la corona **b** y la rueda **c** en el motor.

2) Mida la longitud (L1) entre el borde interior del cabezal del motor y el extremo de la rueda.

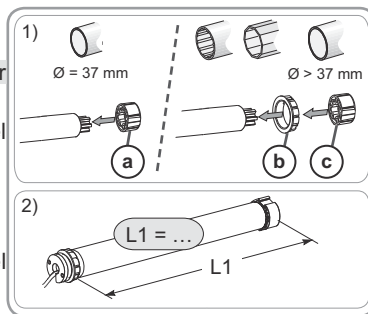

2.1.2. Preparación del tubo

1) Corte el tubo de enrollamiento a la longitud deseada en función del producto que quiera automatizar.

2) Desbarbe el tubo de enrollamiento y elimine las virutas.

3) En caso de que el tubo de enrollamiento sea liso en el interior, realice una muesca según las siguientes dimensiones:

	d	e
∅ 40 x 1	6 mm	8.5 mm
∅ 40 x 1.5	7 mm	8.5 mm

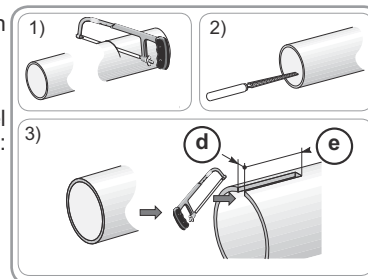

2.1.3. Ensamblaje del motor-tubo

1) Deslice el motor por el tubo de enrollamiento.

En caso de que el tubo de enrollamiento sea liso en el interior, introduzca la patilla de la corona en la muesca realizada.

2) Fije el tubo al motor utilizando tornillos Parker o roblones de acero según el tamaño (L1).

 Los tornillos o los remaches Pop no deben fijarse al motor, sino únicamente a la rueda.

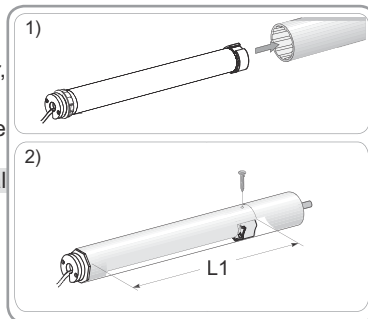

2.1.4. Montaje del conjunto tubo-motor

1) Monte y fije el conjunto tubo-motor al soporte del extremo (f) y al soporte del motor (g):

 Asegúrese de que el conjunto tubo-motor quede bloqueado en el soporte del extremo. Con esta operación se evitará que el conjunto tubo-motor se salga de la fijación del soporte del extremo.

2) En función del tipo de soporte, coloque la anilla de tope (h).

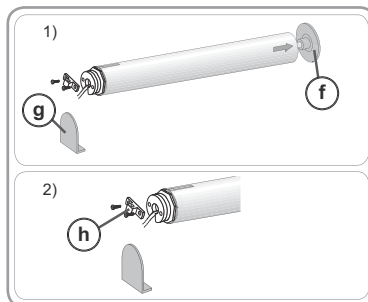



2.2. CABLEADO

 En caso de que los cables deban atravesar una pared metálica, deben protegerse y aislarse con un manguito o una vaina.

 Fije los cables para evitar cualquier contacto con un componente en movimiento.

 Si el motor está a la intemperie y el cable de alimentación es de tipo H05VVF, instale el cable en un conducto resistente a los rayos UV, como una canaleta.

 El cable de Altus 40 no es desmontable. Si está dañado, debe devolverse la motorización al Servicio Posventa (SPV).

 Efectúe siempre un bucle en el cable de alimentación para evitar que penetre agua en el motor.

 Deje accesible el cable de alimentación del motor: debe poder ser sustituido fácilmente.

- Corte la alimentación eléctrica.

- Conecte el motor de acuerdo con la información de la siguiente tabla:

	Neutro (N)	Fase (L)	Tierra (⊕)
230 V ~ 50 Hz	Azul	Marrón	-
120 V ~ 60 Hz	Blanco	Negro	Verde

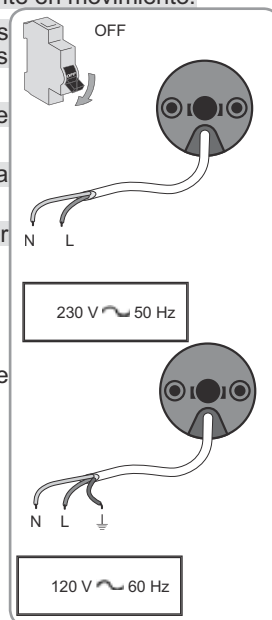

2.3. PUESTA EN MARCHA

2.3.1. Registro previo del punto de mando RTS

1) Conecte la corriente.

2) Pulse simultáneamente los botones **Λ/V** del punto de mando RTS: Cuando el producto automatizado haga un movimiento rápido de subida y bajada, el punto de mando RTS quedará prerregistrado en el motor.

El motor permanece en modo programación durante ≈ 10 min.

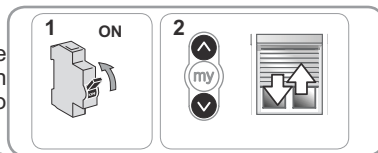

2.3.2. Control del sentido de rotación

1) Pulse el botón **Λ** del punto de mando RTS:

a) Si el producto automatizado sube (a), el sentido de rotación es correcto: pase al apartado «Ajuste de los finales de carrera».

b) Si el producto automatizado baja (b), el sentido de rotación es incorrecto: pase a la etapa siguiente.

2) Pulse el botón **My** del punto de mando RTS hasta que se produzca un movimiento de subida y bajada del producto automatizado: el sentido de rotación queda modificado.

3) Pulse el botón **Λ** del punto de mando RTS para comprobar el sentido de rotación.

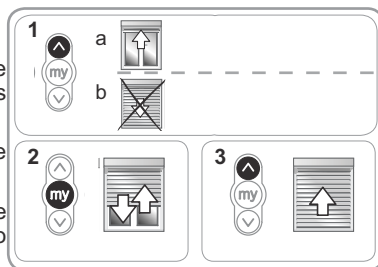

2.3.3. Ajuste de los finales de carrera

i Los finales de carrera pueden ajustarse en cualquier orden.

1) Haga subir el producto automatizado hasta la posición superior deseada pulsando el botón **Λ**.

2) Pulse simultáneamente los botones **My** y **V** hasta que se produzca un movimiento del producto automatizado.

El final de carrera superior está memorizado.

3) Pulse el botón **My** cuando el producto automatizado alcance la posición inferior deseada. Si fuera preciso, ajuste la posición del producto automatizado con los botones **Λ** y **V**.

4) Pulse simultáneamente los botones **My** y **Λ** hasta que se produzca un movimiento del producto automatizado.

El final de carrera inferior está memorizado. El producto automatizado asciende y se detiene en la posición superior.

5) Para confirmar los finales de carrera, pulse el botón **My** hasta que se produzca un movimiento de subida y bajada del producto automatizado.

Los finales de carrera están registrados.

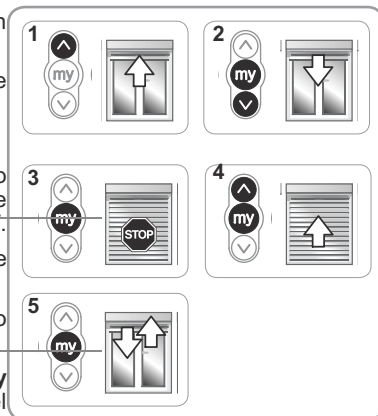

2.3.4. Registro del punto de mando RTS

Motor en modo programación:

→ Pulse brevemente el botón PROG del punto de mando RTS que se va a registrar:

→ El producto automatizado realiza un movimiento de subida y bajada: este punto de mando RTS queda registrado en el motor.



i Si el motor ya no está en modo de programación, repita el punto 2.3.1 antes de pasar al punto 2.3.4.

2.4. TRUCOS Y CONSEJOS DE INSTALACIÓN

2.4.1. ¿Alguna pregunta sobre el Altus 40?

Problemas	Posibles causas	Soluciones
El producto automatizado no funciona.	El cableado es incorrecto.	Verifique el cableado y modifíquelo si es preciso.
	El motor está en modo de protección térmica.	Espere a que se enfríe el motor.
	La pila del punto de mando está agotada.	Compruebe la pila y cámbiela si está agotada.
	El punto de mando no es compatible.	Verifique la compatibilidad y sustituya el punto de mando si es preciso.
	El punto de mando no está registrado en el motor.	Utilice un punto de mando registrado o registre este punto de mando.

2.4.2. Reajuste de los finales de carrera

Reajuste del final de carrera superior

- 1) Pulse el botón **Λ** para que el producto automatizado llegue al final de carrera que se va a reajustar.
- 2) Pulse simultáneamente los botones **Λ** y **V** hasta que se produzca un movimiento de subida y bajada del producto automatizado.
- 3) Pulse el botón **Λ** o **V** para desplazar el producto automatizado hasta la nueva posición deseada.
- 4) Para confirmar el nuevo final de carrera, pulse el botón **My** hasta que se produzca un movimiento de subida y bajada del producto automatizado.

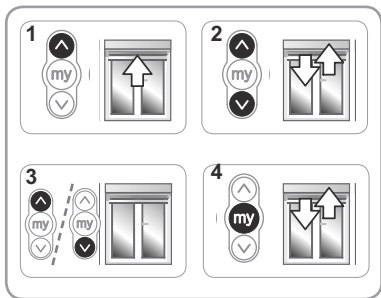

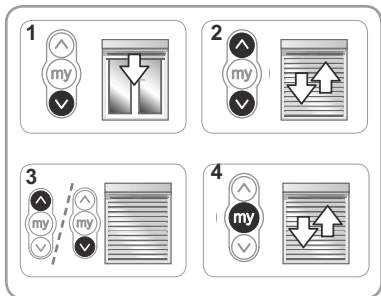

Reajuste del final de carrera inferior

- 1) Pulse el botón **V** para que el producto automatizado llegue al final de carrera que se va a reajustar.
- 2) Pulse simultáneamente los botones **Λ** y **V** hasta que se produzca un movimiento de subida y bajada del producto automatizado.
- 3) Pulse el botón **Λ** o **V** para desplazar el producto automatizado hasta la nueva posición deseada.
- 4) Para confirmar el nuevo final de carrera, pulse el botón **My** hasta que se produzca un movimiento de subida y bajada del producto automatizado.



2.4.3. Sustitución de un punto de mando Somfy perdido o dañado

 Sólo debe realizarse el doble corte de tensión en la aplicación que hay que poner a cero. Esta puesta a cero elimina todos los puntos de mando locales, pero se conservan todos los sensores, los ajustes de final de carrera y la posición favorita.

-  1) Coloque el producto automatizado a media altura.
 2) Corte la alimentación eléctrica durante dos segundos.
 3) Vuelva a conectar la alimentación eléctrica entre 5 y 15 segundos.
 4) Corte la alimentación eléctrica durante dos segundos.
 5) Conecte nuevamente la alimentación eléctrica: el producto automatizado se moverá durante unos segundos. (Si la aplicación está en final de carrera superior o inferior, realizará un breve movimiento de subida y bajada).
 6) Pulse el botón PROG del nuevo punto de mando RTS hasta que el producto automatizado realice un movimiento de subida y bajada: se borran todos los puntos de mando anteriores y el nuevo punto de mando queda registrado.

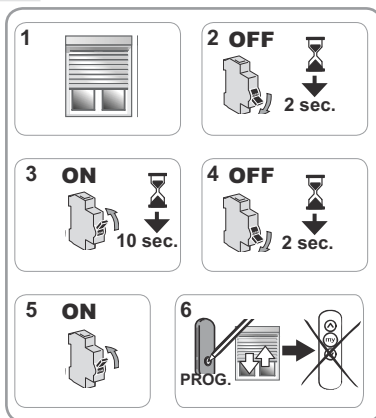

2.4.4. Restablecimiento de la configuración original

 Sólo debe realizarse el doble corte de tensión en la aplicación que hay que poner a cero.

 Esta puesta a cero elimina todos los puntos de mando, todos los sensores y todos los ajustes de final de carrera y reinicializa la posición favorita (My) del motor.

- 1) Coloque el producto automatizado a media altura.
 2) Corte la alimentación eléctrica durante dos segundos.
 3) Vuelva a conectar la alimentación eléctrica entre 5 y 15 segundos.
 4) Corte la alimentación eléctrica durante dos segundos.
 5) Conecte nuevamente la alimentación eléctrica: el producto automatizado se mueve durante unos segundos (si la aplicación está en final de carrera superior o inferior, realizará un breve movimiento de subida y bajada).
 6) Pulse el botón PROG del punto de mando local Somfy durante **≈ 7 s, hasta que se realicen dos movimientos de subida y bajada** del producto automatizado:
 → El motor recupera su configuración de origen.
 - Repita el procedimiento de puesta en marcha (véase el capítulo **Puesta en marcha**).

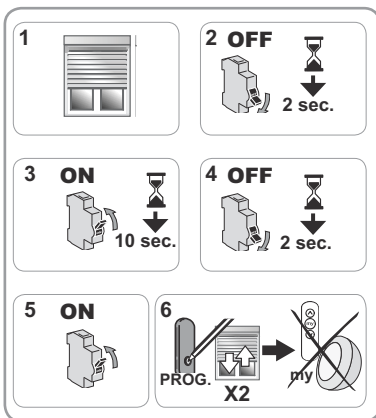

3. USO Y MANTENIMIENTO

 Este motor no requiere ninguna operación de mantenimiento.

3.1. BOTONES DE SUBIDA Y BAJADA

Al pulsar brevemente el botón **Λ** o **V**, el producto automatizado sube o baja por completo.

3.2. FUNCIÓN STOP

El producto automatizado debe estar en movimiento.

- Pulse **brevemente** el botón **My**: el producto automatizado se detiene automáticamente.

3.3. POSICIÓN FAVORITA (My)

Además de las posiciones superior e inferior, en el Altus 40 se programa una posición intermedia conocida como la «posición favorita (My)».

Para utilizar la posición favorita (My):

- Pulse **brevemente** el botón **My**: el producto automatizado se pondrá en movimiento y se detendrá en la posición favorita (My).

 Para modificar o suprimir la posición favorita (My), véase el capítulo «Ajustes adicionales».

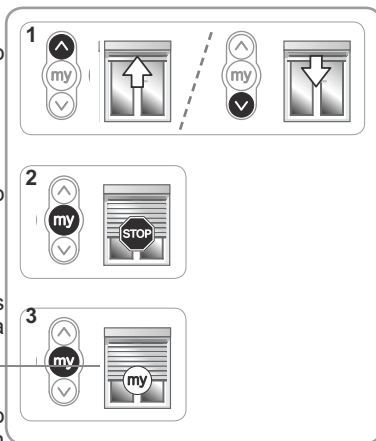

3.4. FUNCIONAMIENTO CON UN SENSOR SOLAR DE SOMFY

Consulte la guía correspondiente.

3.5. AJUSTES ADICIONALES

3.5.1. Modificación de la posición favorita (My)

- 1) Sitúe el producto automatizado en la posición favorita (My) deseada.
- 2) Pulse el botón **My**, durante ≈ 5 s, hasta que se produzca un movimiento de subida y bajada del producto automatizado: la posición favorita (My) deseada quedará registrada.

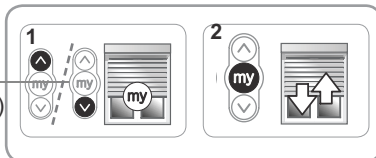

3.5.2. Supresión de la posición favorita (My)

- 1) Pulse el botón **My**: el producto automatizado se pone en movimiento y se detiene en la posición favorita (My).
- 2) Pulse de nuevo el botón **My** hasta que se produzca el movimiento del producto automatizado: la posición favorita (My) se ha eliminado.

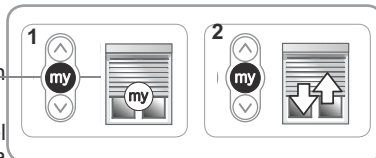

3.5.3. Adición o supresión de puntos de mando y sensores de Somfy

Consulte la guía correspondiente.

3.6. TRUCOS Y CONSEJOS DE USO

3.6.1. ¿Alguna pregunta sobre el Altus 40?

Problemas	Posibles causas	Soluciones
El producto automatizado no funciona.	La pila del punto de mando está agotada.	Compruebe la pila y cámbiela si está agotada.
	El motor está en modo protección térmica.	Espere a que se enfríe el motor.

Si el producto automatizado sigue sin funcionar, póngase en contacto con un profesional de la motorización y la automatización de la vivienda.

3.6.2. Sustitución de un punto de mando Somfy perdido o dañado

La sustitución de puntos de mando perdidos o deteriorados deben ser llevada a cabo por un instalador profesional de la motorización y de la automatización de la vivienda.

4. DATOS TÉCNICOS

Alimentación	230 V~ 50 Hz	120 V~ 60 Hz
Frecuencia de radio	433,42 MHz	433,42 MHz
Temperatura de uso	De - 20 °C a + 60 °C	
Índice de protección	IP 44	
Nivel de seguridad	Clase II	Clase I
Número máximo de puntos de mando	12	
Número máximo de sensores	3	



En virtud del presente documento, Somfy SAS, F-74300 CLUSES declara que, en tanto que fabricante de la motorización que cubren estas instrucciones, marcada para recibir alimentación a 230 V~50 Hz y utilizada tal y como se indica en las mismas, es conforme a las exigencias básicas de las Directivas europeas aplicables y, en particular, la Directiva de máquinas 2006/42/CE y la Directiva de radio 2014/53/UE.

El texto completo de la declaración de conformidad en la UE se encuentra disponible en www.somfy.com/ce.

Antoine Creze, responsable de homologaciones, en representación del director de la actividad, Cluses, 05/2016.

MANUALE ORIGINALE

Il presente manuale si applica a tutte le motorizzazioni di Altus 40 indipendentemente dalle differenti versioni di coppia/velocità.

SOMMARIO

1. Informazioni preliminari	27	3. Uso e manutenzione	33
1.1 Settore d'applicazione	27	3.1. Pulsanti Salita e Discesa	33
1.2 responsabilità	28	3.2. Funzione STOP	33
2. Installazione	28	3.3. Posizione preferita (my)	33
2.1. Montaggio	28	3.4. Funzionamento con un sensore solare Somfy	33
2.2. Cablaggio	29	3.5. Regolazioni supplementari	33
2.3. Messa in servizio	30	3.6. Consigli e raccomandazioni	34
2.4. Consigli e raccomandazioni	31	4. Dati tecnici	34

1. INFORMAZIONI PRELIMINARI

1.1 SETTORE D'APPLICAZIONE

La motorizzazione ALTUS 40 è progettata per motorizzare tutti i tipi di tapparelle, tende verticali da esterno, mantovane, tende a bracci laterali e tende da interno nel rispetto di almeno una delle seguenti condizioni:

- Il prodotto motorizzato è comandato da un punto di comando a pressione mantenuta (tecnologia cablata o radio), (Vedere documento Istruzioni di sicurezza allegato).
- La zona di schiacciamento o di tranciatura si deve trovare ad un'altezza superiore a 2,50 m da terra o rispetto a qualunque livello di accesso permanente.
- La tenda deve essere dotata di un dispositivo di sicurezza che impedisce qualsiasi contatto nella zona di tranciatura o di schiacciamento (dispositivo di sicurezza impossibile da smontare senza attrezzi).
- La tapparella deve essere dotata di un dispositivo di sicurezza che impedisce qualsiasi contatto nella zona di schiacciamento (dispositivo di protezione impossibile da smontare senza attrezzi).
- Per tende o schermi, la barra di carico si muove solo per gravità e pesa meno di 15 kg.
- È possibile far salire la serranda della tapparella di 4 cm applicando una forza di 150 N verso l'alto sulla lama finale posta a 16 cm dalla sua posizione completamente dispiegata.

Se la tapparella è dotata di lamelle perforate, non deve essere possibile far passare una bacchetta di 5 mm di diametro attraverso le aperture.

1.2 RESPONSABILITÀ

Prima di installare e di utilizzare la motorizzazione leggere attentamente questo libretto.

Oltre alle istruzioni riportate nel presente manuale, rispettare altresì le istruzioni elencate nel documento annesso **Istruzioni di sicurezza**.

La motorizzazione deve essere installata da un professionista della motorizzazione e dell'automazione d'interni, secondo le istruzioni fornite da Somfy e le normative vigenti nel paese d'installazione e messa in servizio.

Qualsiasi uso della motorizzazione al di fuori dell'ambito di applicazione descritto nel presente manuale è vietato. Esso escluderebbe, così come il mancato rispetto delle istruzioni riportate nel presente manuale e nel documento annesso **Istruzioni di sicurezza**, ogni responsabilità e garanzia di Somfy.

L'installatore deve informare i propri clienti delle condizioni di uso e manutenzione della motorizzazione e consegnare le istruzioni per l'uso e la manutenzione, nonché le **Istruzioni di sicurezza**, dopo l'installazione della motorizzazione. Qualsiasi operazione di Servizio Post-vendita sulla motorizzazione deve necessariamente essere eseguita da un professionista della motorizzazione e dell'automazione d'interni.

In caso di dubbi verificatisi durante l'installazione della motorizzazione o per ottenere delle informazioni complementari, consultare un interlocutore Somfy o visitare il sito Internet www.somfy.com.



Consigli di Sicurezza!



Attenzione!



Informazione

▲ Salita

▼ Discesa

2. INSTALLAZIONE

 Istruzioni che il professionista della motorizzazione e dell'automazione d'interni deve **imperativamente** applicare allorché installa la motorizzazione Altus 40.

 Non far cadere, non urtare, non forare, non immergere la motorizzazione.

 Installare un punto di comando individuale per ogni motorizzazione.

2.1. MONTAGGIO

2.1.1. Preparazione della motorizzazione

 Verificare che il diametro interno del tubo sia superiore o uguale a 37 mm.

1) Installare gli accessori necessari per l'integrazione della motorizzazione nel tubo di avvolgimento:

- O unicamente la ruota **a** sulla motorizzazione.
- O la corona **b** e la ruota **c** sulla motorizzazione.

2) Misurare la lunghezza (L1) tra il bordo interno della testa della motorizzazione e l'estremità della ruota.

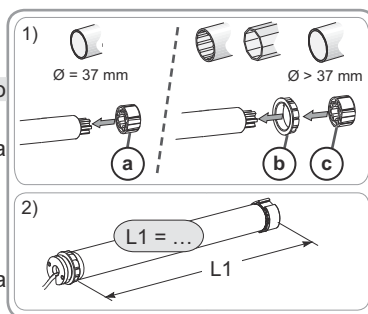

2.1.2. Preparazione del tubo

1) Tagliare il tubo di avvolgimento alla lunghezza desiderata in funzione del prodotto motorizzato.

2) Sbavare il tubo di avvolgimento ed eliminare i trucioli.

3) Per i tubi di avvolgimento lisci all'interno, praticare una tacca rispettando le quote indicate:

	d	e
Ø 40 x 1	6 mm	8.5 mm
Ø 40 x 1.5	7 mm	8.5 mm

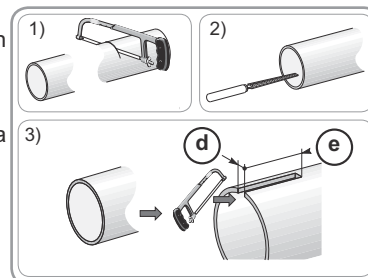

2.1.3. Assemblaggio motorizzazione - tubo

1) Infilare la motorizzazione nel tubo di avvolgimento.

Per i tubi di avvolgimento lisci all'interno, posizionare la tacca intagliata sul dente della corona.

2) Fissare il tubo alla ruota di trascinamento, usando delle viti Parker o dei rivetti di acciaio a seconda della dimensione (L1).

 The screws or pop rivets must only be attached to the drive wheel and not to the drive.

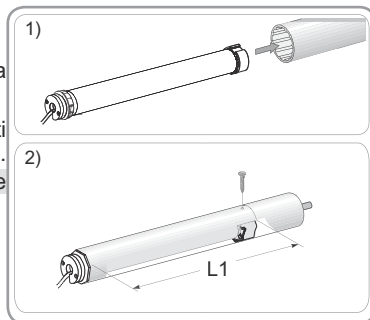

2.1.4. Montaggio dell'insieme tubo - motorizzazione

1) Installare e fissare l'insieme tubo-motorizzazione sul supporto calotta (f) e sul supporto della motorizzazione (g):

 Accertarsi che l'insieme tubo-motorizzazione sia bloccato sul supporto calotta. Questa operazione consente di evitare al gruppo tubo-motorizzazione di uscire dal fissaggio del supporto calotta.

2) In funzione del tipo di supporto, inserire l'anello di bloccaggio (h) nella corretta posizione.

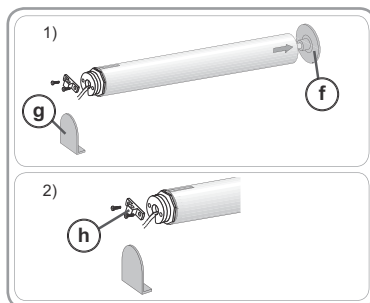



2.2. CABLAGGIO

 I cavi che passano attraverso una parete metallica devono essere protetti ed isolati da un manicotto o una guaina.

 Fissare i cavi per evitare il contatto con parti in movimento.

 Se il motore è utilizzato all'esterno e se il cavo di alimentazione è del tipo H05VVF, installare quest'ultimo all'interno di un condotto resistente ai raggi UVA, ad esempio in una canalina.

 Il cavo di Altus 40 non può essere smontato. Se è danneggiato, commutare la motorizzazione su SAV.

 Creare sempre un doppiino sul cavo di alimentazione per evitare infiltrazioni di acqua all'interno della motorizzazione!

 Lasciare libero l'accesso al cavo d'alimentazione della motorizzazione: deve poter essere sostituito facilmente.

- Togliere l'alimentazione.

- Collegare la motorizzazione come indicato nella tabella riportata in basso:

	Neutro (N)	Fase (L)	Terra(⊥)
230 V ~ 50 Hz	Blu	Marrone	-
120 V ~ 60 Hz	Bianco	Nero	Verde

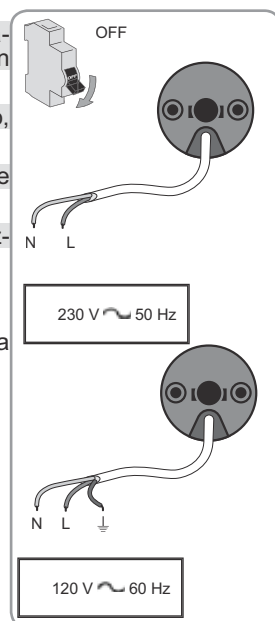

2.3. MESSA IN SERVIZIO

2.3.1. Preregistrazione del punto di comando RTS

1) Mettere sotto tensione.

2) Premere contemporaneamente i pulsanti **Λ** / **V** del punto di comando RTS: Il prodotto motorizzato esegue un rapido movimento di salita/discesa, il punto di comando RTS è preregistrato nel motore.

La motorizzazione è in modalità preprogrammazione per ≈ 10 min.

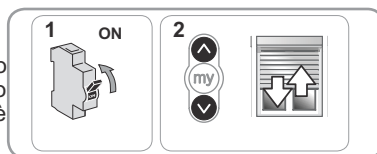

2.3.2. Controllo del senso di rotazione

1) Premere il pulsante **Λ** del punto di comando RTS:

a) Se il prodotto motorizzato sale (a), il senso di rotazione è corretto: Passare al paragrafo "Regolazione dei finecorsa".

b) Se il prodotto motorizzato scende (b), il senso di rotazione non è corretto: Passare alla fase seguente.

2) Premere il pulsante **my** del punto di comando RTS fino al breve movimento di salita/discesa del prodotto motorizzato: Il senso di rotazione è stato modificato.

3) Premere il pulsante **Λ** del punto di comando RTS per controllare il senso di rotazione.

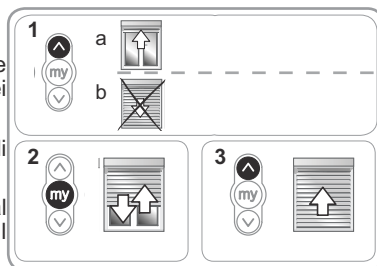

2.3.3. Regolazione dei finecorsa

i I finecorsa possono essere regolati in qualsiasi ordine.

1) Portare il prodotto motorizzato nella posizione alta desiderata premendo il pulsante **Λ**.

2) Premere contemporaneamente i pulsanti **my** e **V** fino a che il prodotto motorizzato parte in discesa.

Il finecorsa alto è stato memorizzato.

3) Premere il pulsante **my** quando il prodotto motorizzato raggiunge la posizione bassa desiderata. All'occorrenza, regolare la posizione del prodotto motorizzato con i pulsanti **Λ** o **V**.

4) Premere contemporaneamente i pulsanti **my** e **Λ** fino a che il prodotto motorizzato parte in salita.

Il finecorsa basso è stato memorizzato. Il prodotto motorizzato sale e si ferma in posizione alta.

5) Per confermare i finecorsa, premere il pulsante **my** del punto di comando RTS fino al breve movimento di salita/discesa del prodotto motorizzato.

I finecorsa sono stati registrati.

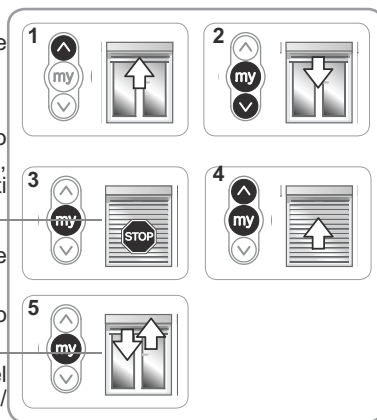

2.3.4. Registrazione del punto di comando RTS

La motorizzazione è in modalità programmazione:

-- Esercitare una pressione breve sul pulsante PROG del punto di comando RTS da registrare:

→ Il prodotto motorizzato effettua un movimento salita/discesa: questo punto di comando RTS è registrato nella motorizzazione.



i Se la motorizzazione non è più in modalità programmazione, ripetere la Fase 2.3.1, prima di eseguire la Fase 2.3.4.

2.4. CONSIGLI E RACCOMANDAZIONI

2.4.1. Domande su Altus 40?

Problemi	Possibili cause	Soluzioni
Il prodotto motorizzato non funziona.	Il cablaggio non è corretto.	Controllare il cablaggio e modificarlo, se necessario.
	La motorizzazione è in protezione termica.	Attendere che il motore si raffreddi.
	Il livello della batteria del punto di comando è basso.	Controllare se la batteria è scarica e sostituirla, se necessario.
	Il punto di comando non è compatibile.	Controllare la compatibilità e sostituire il punto di comando, se necessario.
	Il punto di comando utilizzato non è registrato nella motorizzazione.	Utilizzare un punto di comando programmato o programmare questo punto di comando.

2.4.2. Nuova regolazione dei finecorsa

Nuova regolazione del finecorsa alto

- 1) Premere il pulsante **A** per portare il prodotto motorizzato fino al finecorsa da regolare nuovamente.
- 2) Premere contemporaneamente i pulsanti **A** e **V** fino al breve movimento di salita/discesa del prodotto motorizzato.
- 3) Premere il pulsante **A** o **V** per spostare il prodotto motorizzato verso la nuova posizione desiderata.
- 4) Per confermare il nuovo finecorsa, premere il pulsante **my** del punto di comando RTS fino al breve movimento di salita/discesa del prodotto motorizzato:

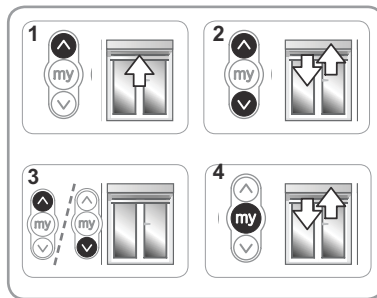

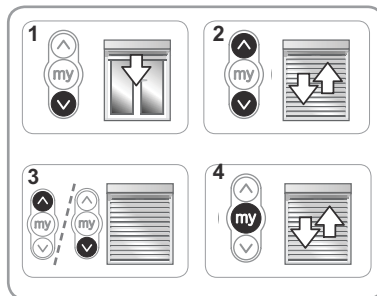

Nuova regolazione del finecorsa basso

- 1) Premere il pulsante **V** per portare il prodotto motorizzato fino al finecorsa da regolare nuovamente.
- 2) Premere contemporaneamente i pulsanti **A** e **V** fino al breve movimento di salita/discesa del prodotto motorizzato.
- 3) Premere il pulsante **A** o **V** per spostare il prodotto motorizzato verso la nuova posizione desiderata.
- 4) Per confermare il nuovo finecorsa, premere il pulsante **my** del punto di comando RTS fino al breve movimento di salita/discesa del prodotto motorizzato:





2.4.3. Sostituzione di un punto di comando Somfy perso o guasto

-  Effettuare il doppio taglio di corrente solo al livello del dispositivo da resettare.
-  Questo reset elimina tutti i punti di comando locali, ma sensori, regolatori di finecorsa e posizione preferita vengono conservati.

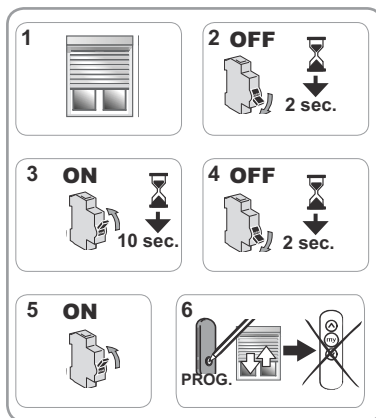
- 1) Posizionare il prodotto motorizzato a metà altezza.
- 2) Disinserire l'alimentazione per 2 sec.
- 3) Alimentare nuovamente il motore tra 5 s e 15 s.
- 4) Disinserire l'alimentazione per 2 sec.
- 5) Alimentare nuovamente il dispositivo: il prodotto motorizzato si muove per alcuni secondi. (se il dispositivo si trova in posizione di finecorsa alto o basso, eseguirà un breve movimento di salita/discesa).
- 6) Premere il pulsante PROG del nuovo punto di comando fino al breve movimento di salita/discesa del prodotto motorizzato: il nuovo punto di comando viene programmato e tutti gli altri punti di comando vengono cancellati.



2.4.4. Ritorno alla configurazione originale

-  Effettuare il doppio taglio di corrente solo al livello del dispositivo da resettare.
-  Questo azzeramento elimina tutti i punti di comando, tutti i sensori, tutte le regolazioni di finecorsa e reinizializza la posizione preferita (my) della motorizzazione.

- 1) Posizionare il prodotto motorizzato a metà altezza.
 - 2) Disinserire l'alimentazione per 2 sec.
 - 3) Alimentare nuovamente il motore tra 5 s e 15 s.
 - 4) Disinserire l'alimentazione per 2 sec.
 - 5) Alimentare nuovamente il dispositivo: il prodotto motorizzato si muove per alcuni secondi. (Se il dispositivo si trova in posizione di finecorsa alto o basso, eseguirà un breve movimento di salita/discesa).
 - 6) Premere il pulsante PROG del punto di comando locale Somfy per ≈ 7 s, fino a quando il prodotto motorizzato non esegue due movimenti di salita/discesa :
 - La motorizzazione viene reinizializzata nella configurazione originaria.
- Riprendere la messa in servizio (vedere capitolo **Messa in servizio**).

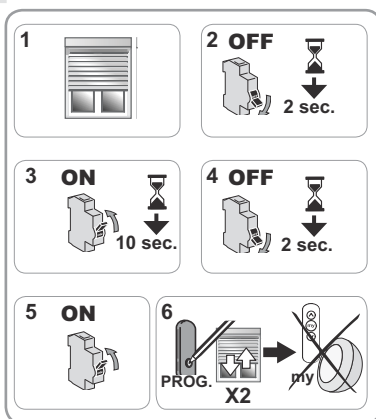

3. USO E MANUTENZIONE

 Questa motorizzazione non necessita di alcuna manutenzione

3.1. PULSANTI SALITA E DISCESA

Premendo brevemente sul pulsante **▲** o **▼**, si attiva la completa salita o discesa del prodotto motorizzato.

3.2. FUNZIONE STOP

Il prodotto motorizzato si sta muovendo.

- Premere **brevemente my** : il prodotto motorizzato si arresta automaticamente.

3.3. POSIZIONE PREFERITA (my)

Una posizione intermedia chiamata “posizione preferita (my)”, diversa dalla posizione alta e dalla posizione bassa, è pre-programmata nella Altus 40.

Per usare la posizione preferita (my):

- Premere **brevemente my** : il prodotto motorizzato inizia a muoversi e si ferma nella posizione preferita (my).

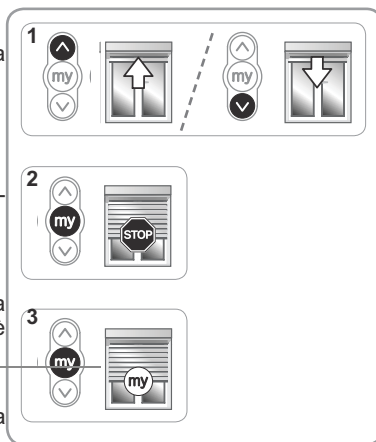

 Per modificare o eliminare la posizione preferita (my), vedere il capitolo “Regolazioni supplementari”.

3.4. FUNZIONAMENTO CON UN SENSORE SOLARE SOMFY

Consultare il manuale corrispondente.

3.5. REGOLAZIONI SUPPLEMENTARI

3.5.1. Modifica della posizione preferita (my)

- 1) Posizionare il prodotto motorizzato nella posizione preferita (my).
- 2) Premere **my** per ≈ 5 s, fino al breve movimento di salita/discesa del prodotto motorizzato: la posizione preferita (my) desiderata è registrata.

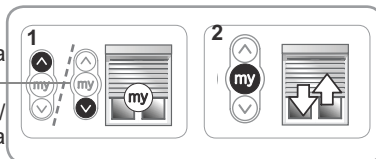

3.5.2. Cancellazione della posizione preferita (my)

- 1) Premere **my** : il prodotto motorizzato inizia a muoversi e si ferma nella posizione preferita (my).
- 2) Premere nuovamente **my** fino al movimento del prodotto motorizzato: la posizione preferita (my) è eliminata.

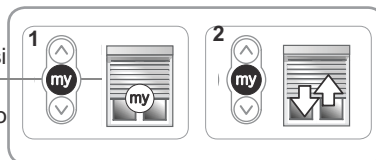

3.5.3. Aggiunta/ Eliminazione di punti di comando e sensori Somfy

Consultare il manuale corrispondente.

3.6. CONSIGLI E RACCOMANDAZIONI

3.6.1. Domande su Altus 40?

Problemi	Possibili cause	Soluzioni
Il prodotto motorizzato non funziona.	Il livello della batteria del punto di comando è basso.	Controllare se la batteria è scarica e sostituirla, se necessario.
	La motorizzazione è in protezione termica.	Attendere che la motorizzazione si raffreddi

Se il prodotto motorizzato continua a non funzionare, contattare un professionista della motorizzazione e dell'automazione d'interni.

3.6.2. Sostituzione di un punto di comando Somfy perso o guasto

Per la sostituzione di un punto di comando perso o guasto, contattare un professionista della motorizzazione e dell'automazione d'interni.

4. DATI TECNICI

Alimentazione	230V~ 50Hz	120V~ 60Hz
Frequenza radio	433,42 MHz	433,42 MHz
Temperatura di utilizzo	- 20°C a + 60°C	
Grado di protezione	IP 44	
Classe d'isolamento	Classe II	Classe I
Numero massimo di punti di comando	12	
Numero massimo di sensori	3	



Con la presente, Somfy SAS, F-74300 CLUSES dichiara, in qualità di produttore, che la motorizzazione coperta da queste istruzioni, contrassegnata per essere alimentata a 230V~50Hz e per essere utilizzata come indicato nelle presenti istruzioni, è conforme ai requisiti essenziali delle Direttive Europee applicabili e, in particolare, della Direttiva Macchina 2006/42/CE e della Direttiva Radio 2014/53/UE.

Il testo completo della dichiarazione di conformità all'UE è disponibile all'indirizzo Internet www.somfy.com/ce.

Antoine Creze, responsabile delle omologazioni, che agisce per conto del Direttore dell'Attività, Cluses, 05/2016.

ORIGINALANLEITUNG

Diese Anleitung gilt für alle Antriebe vom Typ Altus 40, unabhängig von Kupplungs-/Drehzahlvariante.

INHALTSVERZEICHNIS

1. Vorbemerkungen	35	3. Anwendung und Wartung	41
1.1 Anwendungsbereich	35	3.1. AUF- und AB-Tasten	41
1.2 Haftung	36	3.2. STOPP-Funktion	41
2. Installation	36	3.3. Lieblingsposition (my-Position)	41
2.1. Montage	36	3.4. Betrieb mit einem Somfy-Sonnensensor	41
2.2. Verkabelung	37	3.5. Weitere Einstellungen	41
2.3. Inbetriebnahme	38	3.6. Tipps und Empfehlungen für die Anwendung	42
2.4. Tipps und Empfehlungen für die Installation	39	4. Technische Daten	42

1. VORBEMERKUNGEN

1.1 ANWENDUNGSBEREICH

Der Antrieb ALTUS 40 wurde entwickelt für den Antrieb aller Arten von Rollläden, vertikalen Außenmarkisen, Volants, Fallarm-Markisen und Innenrollos, die zumindest eine der nachfolgenden Bedingungen erfüllen:

- Das motorisierte Produkt wird über einen Taster angesteuert (verdrahtet oder per Funk), (siehe das beiliegende Dokument **Sicherheitshinweise**).
- Bewegte Teile des Antriebs müssen mehr als 2,50 m über dem Boden oder einer anderen Ebene, die Zugang gewährt, installiert werden.
- Die Markise muss mit einer (ohne Werkzeugeinsatz nicht abzunehmenden) Sicherheitsvorrichtung versehen sein, die jeden Kontakt mit bewegten Teilen des Antriebs verhindert.
- Der Rollladen muss mit einer (ohne Werkzeugeinsatz nicht abzunehmenden) Sicherheitsvorrichtung versehen sein, die jeden Kontakt mit bewegten Teilen des Antriebs verhindert.
- Bei Markisen und Textilscreens bewegt sich die Laststange nur durch die Schwerkraft und darf nicht mehr als 15 kg wiegen.
- Der Rollladenpanzer kann mit einer Kraft von 150 N am Abschlussprofil um 4 cm angehoben werden, wenn dieses 16 cm über der ganz ausgefahrenen Position steht.

Wenn der Rollladen mit durchbrochenen Lamellen ausgestattet ist, darf eine 5 mm-Stange nicht durch die Öffnungen passen.

1.2 HAFTUNG

Lesen Sie diese Anleitung aufmerksam durch, bevor Sie den Antrieb installieren und einsetzen. Beachten Sie außer den Anweisungen in dieser Anleitung auch die detaillierten Hinweise im beiliegenden Dokument **Sicherheitshinweise**.

Die Installation des Antriebs muss von einem Fachmann für Gebäudeautomation unter Einhaltung der Anweisungen von Somfy und der am Ort der Inbetriebnahme geltenden Vorschriften vorgenommen werden.

Jede Nutzung des Antriebs zu Zwecken, die über den im vorliegenden Dokument beschriebenen Anwendungsbereich hinausgehen, ist untersagt. Jede Missachtung dieser sowie aller anderen in dieser Anleitung und im beiliegenden Dokument **Sicherheitshinweise** enthaltenen Anweisungen führt zum Ausschluss jeglicher Haftung und Gewährleistungsansprüche durch Somfy.

Der Installateur hat seine Kunden auf die Nutzungs- und Wartungsbedingungen des Antriebs hinzuweisen und ihnen diese sowie das beiliegende Dokument **Sicherheitshinweise** nach Abschluss der Installation des Antriebs auszuhändigen. Wartungs- und Reparaturarbeiten für den Antrieb dürfen ausschließlich von Fachleuten für Gebäudeautomation ausgeführt werden.

Für Fragen zur Installation des Antriebs und weiterführenden Informationen wenden Sie sich bitte an Ihren Somfy-Ansprechpartner, oder besuchen Sie unsere Website www.somfy.com.



Sicherheitshinweis!



Achtung!





Information

▲ AUF-Taste

▼ AB-Taste

2. INSTALLATION

 Hinweise, die der Fachmann für Gebäudeautomation, der die Installation des Antriebs Altus 40 ausführt, **unbedingt zu beachten hat**.

 Lassen Sie den Antrieb niemals fallen, bewahren Sie ihn vor Erschütterungen, bohren Sie ihn nicht an und tauchen Sie ihn nicht in Flüssigkeiten.

 Installieren Sie für jeden Antrieb eine eigene Bedieneinheit.

2.1. MONTAGE

2.1.1. Vorbereitung des Antriebs

 Darauf achten, dass der Innendurchmesser der Welle mindestens 37 mm beträgt.

1) Bringen Sie die erforderlichen Zubehörteile zur Integration des Antriebs an der Welle an:

- Entweder nur den Mitnehmer **a** am Antrieb.
- Oder den Adapter **b** und den Mitnehmer **c** am Antrieb.

2) Messen Sie die Länge (L1) zwischen dem Innenrand des Antriebskopfes und dem äußersten Ende des Mitnehmers.

2.1.2. Vorbereitung der Welle

- 1) Schneiden Sie die Welle auf die gewünschte Länge zu.
- 2) Entgraten Sie die Welle und entfernen Sie die Späne.
- 3) Versehen Sie Wellen, die auf der Innenseite glatt sind, mit einer Ausklinkung mit folgenden Maßen:

	d	e
∅ 40 x 1	6 mm	8.5 mm
∅ 40 x 1.5	7 mm	8.5 mm

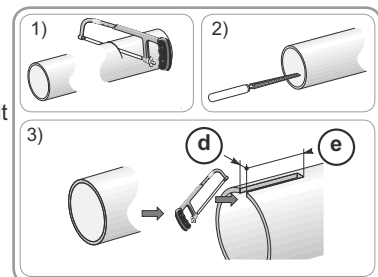
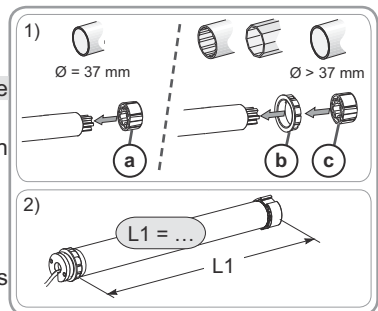

2.1.3. Zusammenbau von Antrieb und Welle

1) Führen Sie den Antrieb in die Welle ein.

Positionieren Sie bei auf der Innenseite glatten Wellen die Ausklinkung am Führungszapfen des Adapters.

2) Fixieren Sie die Welle zur Sicherheit mit 4 Parker-Schrauben (5 mm Ø) oder mit 4 Blindnieten aus Stahl (4,8 mm Ø). Halten Sie dabei einen Abstand von mindestens 5 mm (L - 5 mm) und höchstens 15 mm (l - 15 mm) vom Ende der gemessenen Länge L ein.



Schrauben bzw. Blindnieten dürfen nur am Mitnehmer angebracht werden, niemals am Antrieb.

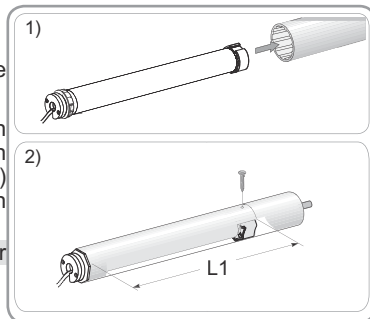

2.1.4. Einbau der Einheit Antrieb-Welle

1) Bringen Sie die Wellen-Antriebs-Einheit am Gegenlager (f) und am Antriebslager (g) an:



Vergewissern Sie sich, dass die Wellen-Antriebs-Einheit am Gegenlager verriegelt ist. Damit wird verhindert, dass sich die Befestigung der Welle mit dem Antrieb vom Gegenlager löst.

2) Bringen Sie, je nach Art des Lagers, den Federring (h) an.

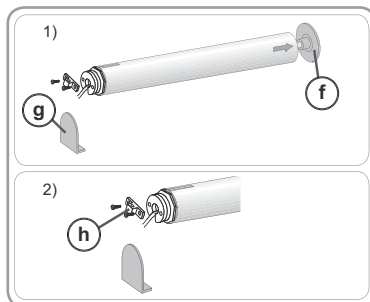

2.2. VERKABELUNG

⚠ Alle Kabel, die in Kontakt mit einer metallischen Wandung geraten könnten, müssen mit einer Hülse oder Ummantelung geschützt und isoliert werden.

⚠ Bringen Sie die Kabel so an, dass sie nicht in Kontakt geraten können.

⚠ Wenn der Antrieb im Freien montiert wird und mit einem Netzkabel vom Typ H05VVF versehen ist, ist das Netzkabel in einem UV-beständigen Rohr, z. B. einem Kabelkanal, zu verlegen.

⚠ Das Kabel des Altus 40 kann nicht demontiert werden. Wenn es beschädigt ist, müssen Sie den Antrieb zum Kundendienst bringen.



Sehen Sie eine Schleife im Netzkabel vor, um das Eindringen von Wasser in den Antrieb zu vermeiden!



Achten Sie darauf, dass das Netzkabel des Antriebs zugänglich bleibt: Es muss sich einfach austauschen lassen.

- Unterbrechen Sie die Spannungsversorgung.

- Schließen Sie den Antrieb gemäß den Angaben in unten stehender Tabelle an:

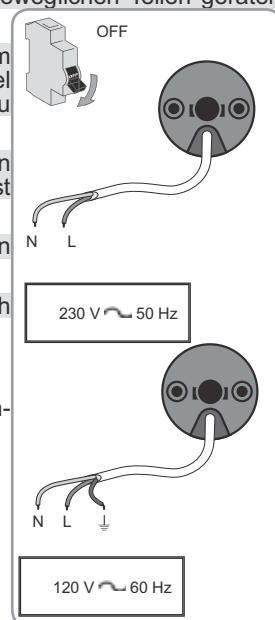

	Neutralleiter (N)	Phase (L)	Schutzleiter (⊥)
230 V ~ 50 Hz	Blau	Braun	-
120 V ~ 60 Hz	Weiß	Schwarz	Grün

2.3. INBETRIEBNAHME

2.3.1. Vorabspeicherung des RTS-Funksenders

1) Schalten Sie die Spannungsversorgung ein.

2) Drücken Sie gleichzeitig auf die beiden Tasten **A** und **V** des RTS-Funksenders: Der Behang führt eine kurze Auf- und Abbewegung aus und der RTS-Funksender wird im Antrieb vorabgespeichert.

Der Antrieb verbleibt über einen Zeitraum von ≈ 10 min im Programmiermodus.

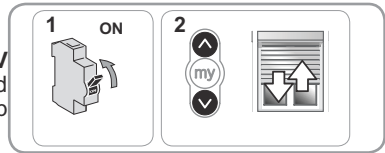

2.3.2. Prüfen der Drehrichtung

1) Drücken Sie am RTS-Funksender die Taste **A**:

a) Wenn der Behang nach oben fährt (a), ist die Drehrichtung korrekt: Fahren Sie mit dem Kapitel „Einstellung der Endlagen“ fort.

b) Wenn der Behang nach unten fährt (b), ist die Drehrichtung vertauscht: Nehmen Sie folgende Schritte vor.

2) Drücken Sie die **my**-Taste des RTS-Funksenders, bis der Antrieb mit einer kurzen Auf- und Abbewegung bestätigt: Die Drehrichtung ist geändert.

3) Drücken Sie am RTS-Funksender die Taste **A**, um die Drehrichtung zu überprüfen.

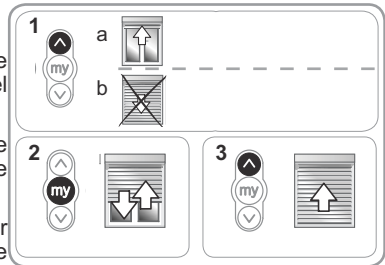

2.3.3. Einstellung der Endlagen

i Die Endlagen können in beliebiger Reihenfolge bestimmt werden.

1) Drücken Sie die Taste **A**, um den Behang in die gewünschte obere Endlage zu fahren.

2) Drücken Sie gleichzeitig die beiden Tasten **my** und **V**, bis der Behang sich zu bewegen beginnt.

Die obere Endlage ist damit eingestellt.

3) Drücken Sie die Taste **my**, wenn der Behang die gewünschte untere Endlage erreicht hat. Führen Sie gegebenenfalls mit den beiden Tasten **A** und **V** eine Feinabstimmung der Endlage durch.

4) Drücken Sie gleichzeitig die beiden Tasten **my** und **A**, bis der Behang sich zu bewegen beginnt.

Die untere Endlage ist damit eingestellt. Der Behang wird jetzt hochgefahren und verbleibt dann in der oberen Endlage.

5) Um die beiden Endlagen zu bestätigen, drücken Sie die **my**-Taste, bis der Antrieb mit einer kurzen Auf- und Abbewegung bestätigt:

Die beiden Endlagen sind gespeichert.

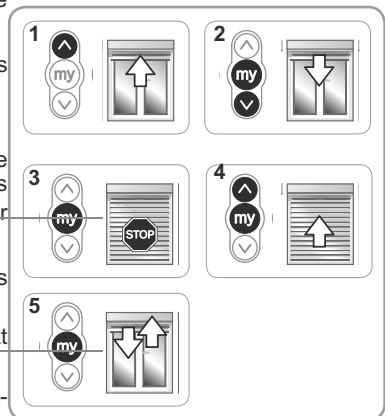

2.3.4. Speichern des RTS-Funksenders

Der Antrieb ist im Programmiermodus:

-- Drücken Sie kurz auf die PROG-Taste des einzulernenden RTS-Funksenders:

→ Der Behang führt eine kurze Auf- und Abbewegung aus:
Der RTS-Funksender ist jetzt am Antrieb eingelernt.



ⓘ Wenn der Antrieb nicht mehr im Programmiermodus ist, wiederholen Sie bitte den Schritt 2.3.1 vor der Ausführung des Schrittes 2.3.4.

2.4. TIPPS UND EMPFEHLUNGEN FÜR DIE INSTALLATION

2.4.1. Fragen zum Altus 40?

Fehler	Mögliche Ursachen	Lösungen
Der angetriebene Behang funktioniert nicht.	Die Verkabelung ist fehlerhaft.	Die Verkabelung überprüfen und ggf. ändern.
	Der Überhitzungsschutz des Antriebs wurde ausgelöst.	Warten, bis der Antrieb abgekühlt ist.
	Die Batterie des Funksenders ist schwach.	Überprüfen Sie die Batteriespannung und tauschen Sie ggf. die Batterie aus.
	Die Bedieneinheit ist nicht kompatibel.	Überprüfen Sie die Kompatibilität und tauschen Sie ggf. die Bedieneinheit aus.
	Der verwendete Funksender ist im Antrieb nicht eingelernt.	Verwenden Sie eine eingelernte Bedieneinheit oder lernen Sie die Bedieneinheit ein.

2.4.2. Korrektur der Endlagen

Nachstellen der oberen Endlage

- 1) Drücken Sie die Taste **Λ**, um den Behang in die zu korrigierende Endlage zu bringen.
- 2) Drücken Sie gleichzeitig die beiden Tasten **Λ** und **V**, bis der Behang eine kurze Auf- und Abbewegung ausführt.
- 3) Drücken Sie eine der Tasten **Λ** oder **V**, um den Behang in die gewünschte neue Endlage zu bringen.
- 4) Um die neue Endlagen zu bestätigen, drücken Sie die **my**-Taste, bis der Antrieb mit einer kurzen Auf- und Abbewegung reagiert.

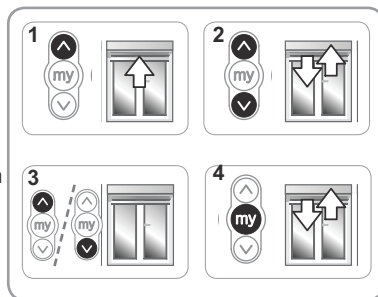

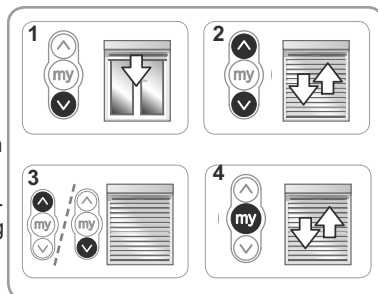

Nachstellen der unteren Endlage

- 1) Drücken Sie die Taste **V**, um den Behang in die zu korrigierende Endlage zu bringen.
- 2) Drücken Sie gleichzeitig die beiden Tasten **Λ** und **V**, bis der Behang eine kurze Auf- und Abbewegung ausführt.
- 3) Drücken Sie eine der Tasten **Λ** oder **V**, um den Behang in die gewünschte neue Endlage zu bringen.
- 4) Um die neue Endlage zu bestätigen, drücken Sie die **my**-Taste, bis der Antrieb mit einer kurzen Auf- und Abbewegung reagiert.



2.4.3. Austausch eines verlorenen oder beschädigten Somfy-Funksenders

 Führen Sie die doppelte Spannungsunterbrechung nur an dem Antrieb durch, der zurückgesetzt werden soll.

 Durch diese Rücksetzung werden alle lokalen Funksender gelöscht. Die Sensoren sowie die Einstellung der Endlagen und der Lieblingspositionen bleiben dagegen gespeichert.

- 1) Fahren Sie den Behang auf halbe Höhe.
- 2) Unterbrechen Sie die Spannungsversorgung für 2 Sekunden.
- 3) Schalten Sie die Spannungsversorgung für 5 bis 15 Sekunden wieder ein.
- 4) Unterbrechen Sie die Spannungsversorgung für 2 Sekunden.
- 5) Schalten Sie die Spannungsversorgung wieder ein: Der Behang bewegt sich einige Sekunden lang. (Wenn er sich in seiner oberen oder unteren Endlage befindet, führt er eine kurze Auf- und Abbewegung aus).
- 6) Drücken Sie die PROG-Taste des neuen Funksenders, bis der Behang mit einer kurzen Auf- und Abbewegung bestätigt: Der neue Funksender ist jetzt eingelernt und alle anderen Funksender wurden gelöscht.

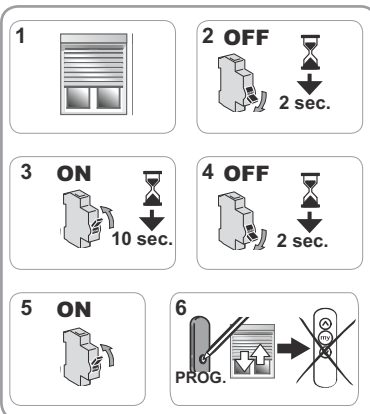

2.4.4. Rücksetzung auf Werkseinstellung

 Führen Sie die doppelte Spannungsunterbrechung nur an dem Antrieb durch, der zurückgesetzt werden soll.

 Bei dieser Rücksetzung werden alle Funksender, alle Sensoren und alle Endlageneinstellungen gelöscht und die Lieblingsposition (my-Position) zurückgesetzt.

- 1) Fahren Sie den Behang auf halbe Höhe.
 - 2) Unterbrechen Sie die Spannungsversorgung für 2 Sekunden.
 - 3) Schalten Sie die Spannungsversorgung für 5 bis 15 Sekunden wieder ein.
 - 4) Unterbrechen Sie die Spannungsversorgung für 2 Sekunden.
 - 5) Schalten Sie die Spannungsversorgung wieder ein: Der Behang bewegt sich einige Sekunden lang. (Wenn er sich in seiner oberen oder unteren Endlage befindet, führt er eine kurze Auf- und Abbewegung aus).
 - 6) Halten Sie die PROG-Taste des Somfy-Funksenders für **ca. 7 Sekunden gedrückt**, bis der Behang zwei Auf- und Abbewegungen ausführt:
 - Der Antrieb wurde jetzt in seine Werkseinstellung zurückgesetzt.
- Wiederholen Sie alle Schritte der Inbetriebnahme (siehe Kapitel **Inbetriebnahme**).

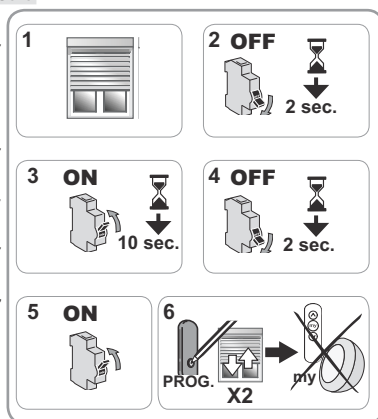

3. ANWENDUNG UND WARTUNG

i Für diesen Antrieb sind keine Wartungsarbeiten erforderlich.

3.1. AUF- UND AB-TASTEN

Ein einfacher Druck auf eine der Tasten **Λ** oder **V** löst eine vollständige Öffnung oder Schließung des Behangs aus.

3.2. STOPP-FUNKTION

Der Behang ist gerade in Bewegung.

- Drücken Sie **kurz** auf die Taste **my**: Der Behang wird automatisch angehalten.

3.3. LIEBLINGSPOSITION (my-Position)

Eine als „Lieblingsposition (my)“ bezeichnete Zwischenposition, bei der es sich nicht um die obere oder untere Endlage handelt, ist im Altus 40 voreingestellt.

Anfahren der Lieblingsposition (my-Position):

- Drücken Sie **kurz** auf die Taste **my**: Der Behang bewegt sich und hält an der voreingestellten Lieblingsposition (my) an.

i Zur Änderung der Lieblingsposition (my), siehe Kapitel „Weitere Einstellungen“.

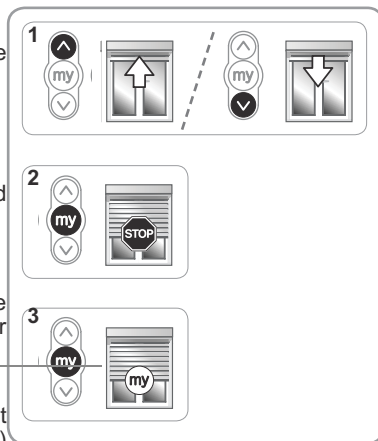

3.4. BETRIEB MIT EINEM SOMFY-SONNENSSENSOR

Wir weisen auf die Gebrauchsanleitung des betreffenden Geräts.

3.5. WEITERE EINSTELLUNGEN

3.5.1. Ändern der Lieblingsposition (my-Position)

1) Fahren Sie den Behang in die gewünschte Lieblingsposition (my-Position).

2) Halten Sie die **my**-Taste für etwa 5 Sekunden gedrückt, bis der Behang eine kurze Auf- und Abbewegung ausführt: Die gewünschte neue Lieblingsposition (my-Position) ist jetzt gespeichert.

3)

3.5.2. Löschen der Lieblingsposition (my-Position)

1) Drücken Sie auf die Taste **my**: Der Behang bewegt sich und hält an der voreingestellten Lieblingsposition (my) an.

2) Drücken Sie die **my**-Taste erneut und halten Sie sie gedrückt, bis sich der Behang in Bewegung setzt: Die Lieblingsposition (my-Position) wurde jetzt gelöscht.

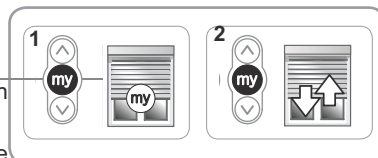
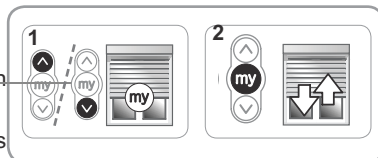

3.5.3. Hinzufügen/Löschen von Somfy-Funksendern und Somfy-Sensoren

Wir weisen auf die Gebrauchsanleitung des betreffenden Geräts.

3.6. TIPPS UND EMPFEHLUNGEN FÜR DIE ANWENDUNG

3.6.1. Fragen zum Altus 40?

Fehler	Mögliche Ursachen	Lösungen
Der angetriebene Behang funktioniert nicht.	Die Batterie des Funksenders ist schwach.	Überprüfen Sie die Batteriespannung und tauschen Sie ggf. die Batterie aus.
	Der Überhitzungsschutz des Antriebs wurde ausgelöst.	Warten Sie ab, bis der Antrieb abgekühlt ist.

Wenn das Produkt weiterhin nicht funktioniert, wenden Sie sich bitte an einen Fachmann für Gebäudeautomation.

3.6.2. Austausch eines verlorenen oder beschädigten Somfy-Funksenders

Für den Austausch von verlorenen oder defekten Funksendern wenden Sie sich bitte an einen Fachmann für Gebäudeautomation.

4. TECHNISCHE DATEN

Spannungsversorgung	230V~ 50Hz	120V~ 60Hz
Funkfrequenz	433,42 MHz	433,42 MHz
Betriebstemperatur	-20 °C bis +60 °C	
Schutzart	IP 44	
Schutzklasse	Klasse II	Klasse I
Max. Anzahl Funksender	12	
Max. Anzahl Sensoren	3	



Somfy SAS, F-74300 CLUSES (Frankreich), erklärt hiermit als Hersteller, dass der in dieser Anleitung beschriebene Antrieb bei bestimmungsgemäßem Einsatz und angeschlossen gemäß Kennzeichnung an eine 230 V / 50 Hz-Stromversorgung die grundlegenden Anforderungen der geltenden europäischen Richtlinien und insbesondere der Maschinenrichtlinie 2006/42/EG sowie der Funkanlagenrichtlinie 2014/53/EU erfüllt.

Der vollständige Text der EU-Konformitätserklärung ist unter der Internetadresse www.somfy.com/ce verfügbar.

Antoine Creze, Bevollmächtigter für Zulassungen, in Vertretung des Directeur de l'Activité, Cluses, Frankreich, 05/2016.

ORIGINELE HANDLEIDING

Deze handleiding is geldig voor alle uitvoeringen van de motorisaties Altus 40 ongeacht het vermogen/de snelheid.

INHOUDSOPGAVE

1. Informatie vooraf	43	3. Gebruik en onderhoud	49
1.1 Toepassingsgebied	43	3.1. OP en NEER toetsen	49
1.2 Aansprakelijkheid	44	3.2. STOP functie	49
2. Installatie	44	3.3. Favoriete positie (my)	49
2.1. Montage	44	3.4. Werking met een Somfy zonnensensor	49
2.2. Aansluiting	45	3.5. Extra afstellingen	49
2.3. In bedrijf stellen	46	3.6. Tips en adviezen voor het gebruik	50
2.4. Tips en adviezen voor de installatie	47	4. Technische gegevens	50

1. INFORMATIE VOORAF

1.1 TOEPASSINGSGEBIED

Motorisatie ALTUS 40 is ontwikkeld voor de aandrijving van alle rolluiktypes, screens voor buiten, vallen, luifels en zonweringen voor binnen die aan minimaal een van de volgende voorwaarden voldoen:

- Het gemotoriseerd product wordt bediend door een schakelaar met automatisch nulpunt (radio of bedraad), (raadpleeg het bijgevoegde document **Veiligheidsvoorschriften**).
- De zone met afschuif- of knelgevaar ligt op meer dan 2,50 m hoogte van de grond of van elke permanente toegang.
- De zonwering is uitgerust met een veiligheidsinrichting die elk contact in de zone met afschuif- of knelgevaar uitsluit (kan alleen met speciaal gereedschap gedemonteerd worden).
- Het rolluik is uitgerust met een veiligheidsinrichting die elk contact in de zone met knelgevaar uitsluit (kan alleen met speciaal gereedschap gedemonteerd worden).
- Voor zonneschermen of screens, waarbij de onderlat alleen door de zwaartekracht beweegt en deze een gewicht van minder dan 15 kg heeft.
- De onderkant van het rolluik kan 4 cm omhoog worden getrokken als een kracht van 150 N wordt toegepast richting de bovenkant van de eindlamel die zich op 16 cm van zijn volledig uitgetrokken positie bevindt.

Als het rolluik is uitgerust met lamellen met ventilatieopeningen mag een pin met een diameter van 5 mm niet door de openingen passen.

1.2 AANSPRAKELIJKHEID

Voordat motorisatie geïnstalleerd en gebruikt wordt, moet deze handleiding zorgvuldig gelezen worden.

Houd u altijd aan de aanwijzingen die in deze handleiding staan en aan de gedetailleerde voorschriften die in het bijgevoegde document **Veiligheidsvoorschriften** staan.

De motorisatie moet geïnstalleerd worden door een erkende installateur van automatiseringssystemen in woningen, in overeenstemming met de instructies van Somfy en met de in het land van gebruik geldende wet- en regelgeving.

Teder gebruik van de motorisatie buiten het hierboven beschreven toepassingsgebied is verboden. Hierdoor en door het niet opvolgen van de instructies die in deze handleiding en in het bijgevoegde document **Veiligheidsvoorschriften** staan, vervalt de aansprakelijkheid en de garantie van Somfy.

De installateur moet de klant informeren over de voorwaarden voor het gebruik en het onderhoud van de motorisatie en moet hem/haar, na de installatie van de motorisatie, de aanwijzingen voor het gebruik en het onderhoud, evenals het bijgevoegde document **Veiligheidsvoorschriften**, overhandigen. Servicewerkzaamheden aan de motorisatie mogen alleen uitgevoerd worden door een erkende installateur van automatiseringssystemen in woningen.

Raadpleeg, bij twijfel tijdens de installatie van de motorisatie of voor aanvullende informatie uw Somfy leverancier of ga naar de website www.somfy.com.



Veiligheidswaarschuwing!



Let op!



Informatie

▲ Op

▼ Neer

2. INSTALLATIE

 **Verplichte** voorschriften voor de erkende installateur van automatiseringssystemen in woningen die de installatie van de Altus 40 motorisatie uitvoert.

 Laat de motorisatie niet vallen, sla er niet tegen, boor er niet in en dompel hem niet in een vloeistof.

 Installeer voor elke motorisatie een apart bedieningspunt.

2.1. MONTAGE

2.1.1. Voorbereiden van de motorisatie

 Zorg ervoor dat de binnendiameter van de buis groter is dan of gelijk is aan 37 mm.

1) Monteer de noodzakelijke accessoires voor het inbouwen van de motorisatie in de oprolbuis:

- Ofwel alleen de meenemer **a** op de motorisatie.
- Ofwel de adapter **b** en de meenemer **c** op de motorisatie.

2) Meet de lengte (L1) tussen de binnenrand van de kop van de motorisatie en het uiteinde van de meenemer.

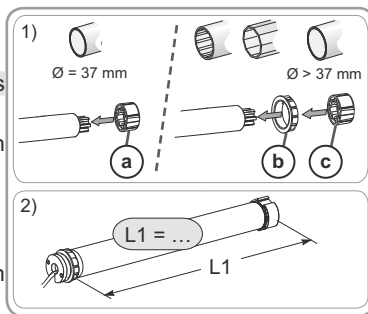

2.1.2. Voorbereiden van de buis

1) Zaag de oprolbuis op de gewenste lengte af, afhankelijk van het te motoriseren systeem.

2) Verwijder de bramen en de splinters van de oprolbuis.

3) Bij van binnen gladde oprolbuisen zaagt u een inkeping met de volgende afmetingen:

	d	e
Ø 40 x 1	6 mm	8.5 mm
Ø 40 x 1.5	7 mm	8.5 mm

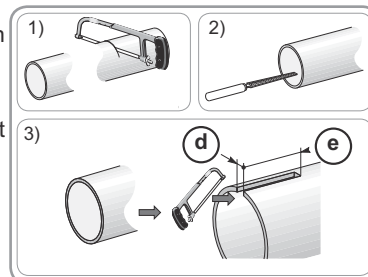

Aan de afbeeldingen kunnen geen rechten worden ontleend

2.1.3. Assemblage motorisatie - buis

1) Schuif de motorisatie in de oprolbuis.

Bij van binnen gladde oprolbuisen plaatst u de inkeping over de nok van de adapter.

2) Bevestig de buis aan de motor met behulp van parkerschroeven of met stalen klinknagels afhankelijk van de afmeting (L1).

 De schroeven of klinknagels mogen niet aan de motorisatie, maar uitsluitend aan de meenemer worden vastgezet.

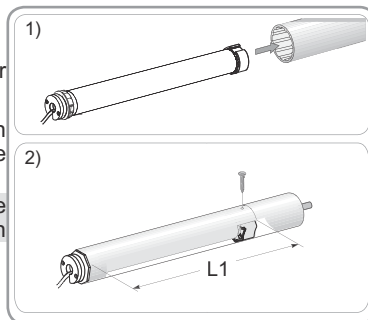

2.1.4. Montage van het geheel buis - motorisatie

1) Monteer en bevestig het geheel buis-motorisatie op de eindasteun (f) en op de motorisatiesteun (g) :

 Controleer of het geheel buis-motorisatie is vergrendeld op de eindasteun. Dit voorkomt dat het geheel buis-motorisatie uit de bevestiging van de eindasteun schuift..

2) Breng, afhankelijk van het type steun, de borgring h op zijn plaats.

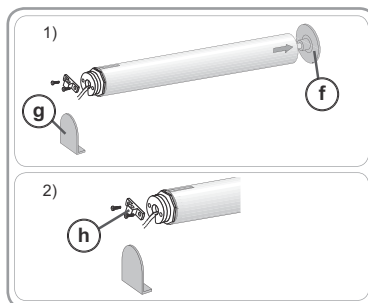



2.2. AANSLUITING

 Kabels die door een metalen schot lopen moeten beschermd en geïsoleerd worden door een doorvoerrubber of -huls.

 Maak kabels vast zodat zij niet in contact kunnen komen met bewegende delen.

 Indien de motor buiten wordt gebruikt, moet de voedingskabel van het type H05VVf in een tegen uv-licht bestendige koker worden geïnstalleerd (bv. in een kabelgoot).

 De kabel van de Altus 40 kan niet gedemonteerd worden. Stuur de motorisatie in geval van beschadiging van de kabel terug naar de aftersales.

 Monteer de voedingskabel altijd met een lus zodat er geen water in de motorisatie kan binnendringen!

 Zorg dat de voedingskabel van de motorisatie toegankelijk blijft: hij moet gemakkelijk vervangen kunnen worden.

- Schakel de netvoeding uit.
- Sluit de motorisatie aan volgens de tabel hieronder:

	Nul (N)	Fase (L)	Aarding (⊥)
230 V ~ 50 Hz	Blauw	Bruin	-
120 V ~ 60 Hz	Wit	Zwart	Groen

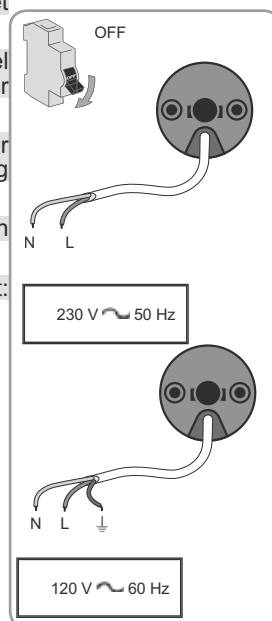

2.3. IN BEDRIJF STELLEN

2.3.1. Controle nemen met het RTS bedieningspunt

- 1) Schakel de spanning in.
- 2) Druk tegelijkertijd op de toetsen **A** / **V** van het RTS bedieningspunt: Het gemotoriseerde systeem maakt een snelle op- en neerbeweging, het RTS bedieningspunt is voor-ingelezen in de motor.

De motorisatie staat nu in de programmeermodus gedurende ≈ 10 min.

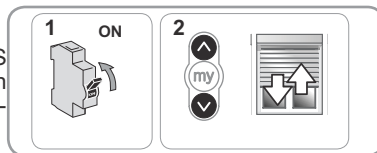

2.3.2. Controle van de draairichting

- 1) Druk op de toets **A** van het RTS bedieningspunt:
 - a) Als het gemotoriseerde systeem omhoog gaat (a), is de draairichting correct: Ga naar de paragraaf "Afstellen van de eindpunten".
 - b) Als het gemotoriseerde systeem omlaag gaat (b), is de draairichting niet correct: Ga verder met de volgende stap.
- 2) Druk op de toets **my** van het RTS bedieningspunt tot het gemotoriseerde systeem een snelle op- en neerbeweging maakt: De draairichting is gewijzigd.

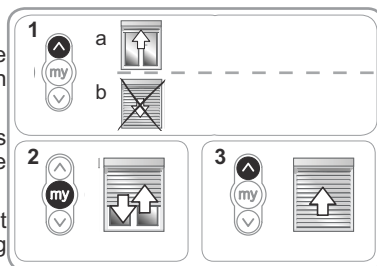

- 3) Druk op de toets **A** van het RTS bedieningspunt om de draairichting te controleren.

2.3.3. Afstellen van de eindpunten

i De eindpunten kunnen in willekeurige volgorde afgesteld worden.

- 1) Druk op de toets **A** om het gemotoriseerde systeem in het gewenste bovenste eindpunt te plaatsen.
- 2) Druk tegelijk op de toetsen **my** en **V** tot het gemotoriseerde systeem beweegt.
Het bovenste eindpunt is opgeslagen.
- 3) Druk op de toets **my** als het gemotoriseerde systeem het gewenste onderste eindpunt heeft bereikt. Stel indien nodig bij met de toetsen **A** en **V**.
- 4) Druk tegelijk op de toetsen **my** en **V** tot het gemotoriseerde systeem beweegt.
Het onderste eindpunt is opgeslagen. Het gemotoriseerde systeem gaat omhoog en stop in de bovenste stand.
- 5) Druk op de toets **my** tot het gemotoriseerde systeem een snelle op- en neerbeweging maakt om de eindpunten te bevestigen.

De eindpunten zijn opgeslagen.

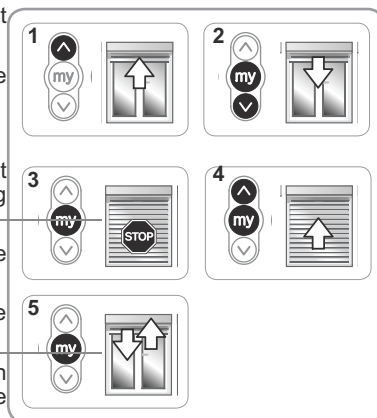

2.3.4. Opslaan van het RTS bedieningspunt

De motorisatie staat in de programmeermodus:

-- Druk kort op de PROG toets van het RTS bedieningspunt dat u wilt opslaan:

→Het gemotoriseerde systeem maakt een op- en neerbeweging: dit RTS bedieningspunt is in de motorisatie geprogrammeerd.



i Als de motorisatie niet meer in de programmeermodus staat, voer stap 2.3.1 dan opnieuw uit voordat u stap 2.3.4 doet.

2.4. TIPS EN ADVIEZEN VOOR DE INSTALLATIE

2.4.1. Vragen over de Altus 40

Vaststellingen	Mogelijke oorzaken	O oplossingen
Het gemotoriseerde systeem werkt niet.	De aansluiting is niet correct.	Controleer de aansluiting en wijzig deze indien nodig.
	De thermische beveiliging van de motorisatie is in werking.	Wacht tot de motor afgekoeld is.
	De batterij van het bedieningspunt is leeg.	Controleer of de batterij leeg is en vervang deze indien nodig.
	Het bedieningspunt is niet compatibel.	Controleer de compatibiliteit en vervang het bedieningspunt indien nodig.
	Het gebruikte bedieningspunt is niet in de motorisatie geprogrammeerd.	Gebruik een bedieningspunt dat geprogrammeerd is of programmeer dit bedieningspunt.

2.4.2. Opnieuw afstellen van de eindpunten

Bijstellen van het bovenste eindpunt

- 1) Druk op de toets **Λ** om het gemotoriseerde systeem op het bij te stellen eindpunt te zetten.
- 2) Druk tegelijk op de toetsen **Λ** en **V** tot het gemotoriseerde systeem een snelle op- en neerbeweging maakt.
- 3) Druk op de toets **Λ** of **V** om het gemotoriseerde systeem naar de nieuwe gewenste stand te verplaatsen.
- 4) Druk op de toets **my** tot het gemotoriseerde systeem een snelle op- en neerbeweging maakt om het nieuwe eindpunt te bevestigen.

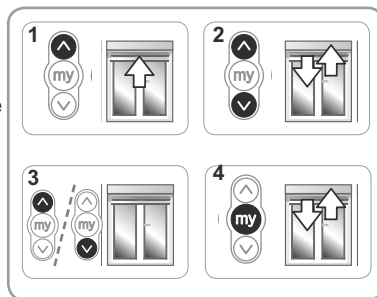

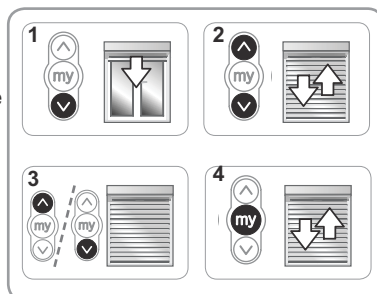

Bijstellen van het onderste eindpunt

- 1) Druk op de toets **V** om het gemotoriseerde systeem op het bij te stellen eindpunt te zetten.
- 2) Druk tegelijk op de toetsen **Λ** en **V** tot het gemotoriseerde systeem een snelle op- en neerbeweging maakt.
- 3) Druk op de toets **Λ** of **V** om het gemotoriseerde systeem naar de nieuwe gewenste stand te verplaatsen.
- 4) Druk op de toets **my** tot het gemotoriseerde systeem een snelle op- en neerbeweging maakt om het nieuwe eindpunt te bevestigen.



2.4.3. Vervangen van een verloren of defect Somfy bedieningspunt

-  Voer de dubbele stroomonderbreking alleen uit op het systeem dat gereset moet worden.
-  Dit resetten wist alle lokale bedieningspunten, maar de sensoren, de ingestelde eindpunten en de favoriete positie blijven behouden.

- 1) Zet het gemotoriseerde systeem halverwege.
- 2) Schakel de netvoeding gedurende 2 s uit.
- 3) Schakel de netvoeding tussen 5 s en 15 s in.
- 4) Schakel de netvoeding gedurende 2 s uit.
- 5) Schakel de voeding weer in: het gemotoriseerde systeem beweegt een paar seconden. (Als het systeem in het bovenste of onderste eindpunt staat, gaat het kort op en neer).
- 6) Druk op de PROG toets van het nieuwe bedieningspunt tot de op- en neerbeweging van het gemotoriseerde product: het nieuwe bedieningspunt is opgeslagen en alle andere bedieningspunten zijn gewist.

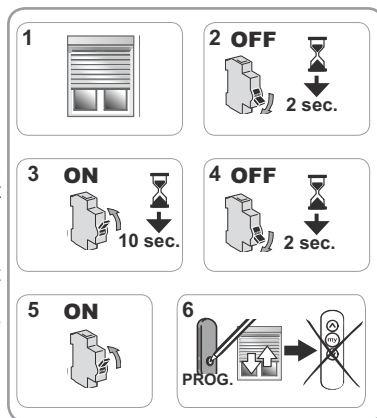

2.4.4. Terug naar de oorspronkelijke configuratie

-  Voer de dubbele stroomonderbreking alleen uit op het systeem dat gereset moet worden.
-  Dit resetten wist alle bedieningspunten, alle sensoren, alle ingestelde eindpunten en reset de favoriete positie (my) van de motorisatie.

- 1) Zet het gemotoriseerde systeem halverwege.
 - 2) Schakel de netvoeding gedurende 2 s uit.
 - 3) Schakel de netvoeding tussen 5 s en 15 s in.
 - 4) Schakel de netvoeding gedurende 2 s uit.
 - 5) Schakel de voeding weer in: het gemotoriseerde systeem beweegt gedurende een paar seconden (Als het systeem in het bovenste of onderste eindpunt staat, gaat het kort op en neer).
 - 6) Druk **gedurende ≈ 7 s** op de PROG toets van het lokale Somfy bedieningspunt tot het gemotoriseerde systeem op en neer beweegt:
 - De motorisatie is gereset naar de oorspronkelijke configuratie.
- Voer het in bedrijf stellen opnieuw uit (zie hoofdstuk **In bedrijf stellen**).

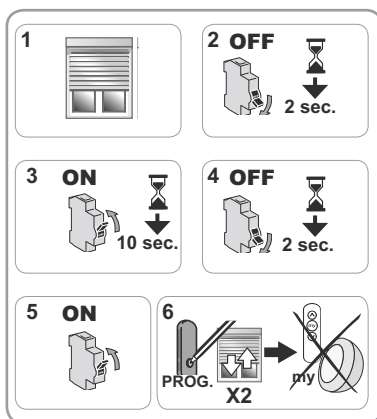

3. GEBRUIK EN ONDERHOUD

 Deze motorisatie heeft geen onderhoud nodig

3.1. OP EN NEER TOETSEN

Door een korte druk op de toets **Λ** of **V** gaat het gemotoriseerde systeem respectievelijk omhoog of omlaag.

3.2. STOP functie

Het gemotoriseerde systeem is in beweging.

- Druk **kort** op **my**: het gemotoriseerde systeem stopt automatisch.

3.3. FAVORIETE POSITIE (my)

In de Altus 40 kan standaard een tussenpositie genaamd "favoriete positie (my)" tussen het bovenste en onderste eindpunt opgeslagen worden.

Om de favoriete positie (MY) te gebruiken:

- Druk **kort** op **my**: het gemotoriseerde systeem komt in beweging en stopt in de favoriete positie (my).

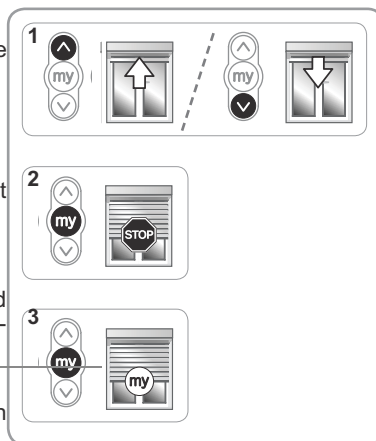

 Voor het wijzigen of wissen van de favoriete positie (my), raadpleegt u het hoofdstuk "Extra instellingen".

3.4. WERKING MET EEN SOMFY ZONNESENSOR

Raadpleeg de bijbehorende handleiding.

3.5. EXTRA AFSTELLINGEN

3.5.1. Wijzigen van de favoriete positie (MY)

1) Zet het gemotoriseerde systeem in de gewenste favoriete positie (my).

2) Druk gedurende ≈ 5 seconden op **my**, tot het gemotoriseerde systeem op en neer beweegt: de gewenste favoriete positie (MY) is nu opgeslagen.

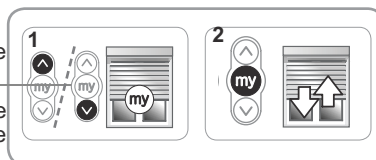

3.5.2. Wissen van de favoriete positie (MY)

1) Druk op **my**: het gemotoriseerde systeem komt in beweging en stopt in de favoriete positie (my).

2) Druk opnieuw op **my** tot het gemotoriseerde systeem beweegt: De favoriete positie (MY) is nu gewist.

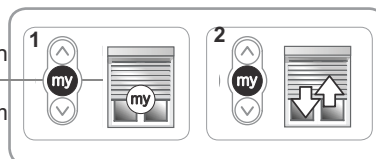

3.5.3. Toevoegen/Wissen van bedieningspunten en Somfy sensoren

Raadpleeg de bijbehorende handleiding.

3.6. TIPS EN ADVIEZEN VOOR HET GEBRUIK

3.6.1. Vragen over de Altus 40

Vaststellingen	Mogelijke oorzaken	Oplossingen
Het gemotoriseerde systeem werkt niet.	De batterij van het bedieningspunt is leeg.	Controleer of de batterij leeg is en vervang deze indien nodig.
	De thermische beveiliging van de motorisatie is in werking.	Wacht tot de motorisatie is afgekoeld.

Als het gemotoriseerde systeem nog steeds niet werkt, neem dan contact op met een erkende installateur van automatiseringssystemen in woningen .

3.6.2. Vervangen van een verloren of defect Somfy bedieningspunt

Voor het vervangen van een verloren of defect Somfy bedieningspunt, moet u contact opnemen met een erkende installateur van automatiseringssystemen in woningen.

4. TECHNISCHE GEGEVENS

Voeding	230 V ~ 50 Hz	120 V ~ 60 Hz
Radiofrequentie	433,42 MHz	433,42 MHz
Gebruikstemperatuur	- 20°C tot + 60°C	
Beschermingsklasse	IP 44	
Veiligheidsniveau	Klasse II	Klasse I
Maximum aantal bedieningspunten	12	
Maximum aantal sensoren	3	



Hierbij verklaart Somfy SAS, F-74300 CLUSES dat de motorisatie die bestemd is om te worden gebruikt met 230V~50Hz volgens de aanwijzingen in dit document, in overeenstemming is met de essentiële eisen en de andere relevante bepalingen van de Europese richtlijnen voor toepassing binnen de Europese Unie en in het bijzonder met de Machinerichtlijn 2006/42/EG en de Richtlijn Radioapparatuur 2014/53/EU.

De volledige EU-conformiteitsverklaring staat ter beschikking op de website www.somfy.com/ce.

Antoine Creze, verantwoordelijk voor de typegoedkeuringen, handelend uit naam van de Directeur van de onderneming, Cluses, 05/2016.

ΠΡΩΤΟΤΥΠΟΣ ΟΔΗΓΟΣ

Το παρόν εγχειρίδιο ισχύει για όλους τους μηχανισμούς Altus 40, ανεξάρτητα από τις παραλλαγές ροπή/ταχύτητας

ΠΙΝΑΚΑΣ ΠΕΡΙΕΧΟΜΕΝΩΝ

1. Εισαγωγικές πληροφορίες	51	3. Χρήση και συντήρηση	57
1.1 Πεδία εφαρμογής	51	3.1. Κουμπιά Ανόδου και Καθόδου	57
1.2 Ευθύνη	52	3.2. Λειτουργία STOP	57
2. Εγκατάσταση	52	3.3. Αγαπημένη θέση (my)	57
2.1. Εγκατάσταση	52	3.4. Λειτουργία με ηλιακό αισθητήρα Somfy	57
2.2. Καλωδίωση	53	3.5. Πρόσθετες ρυθμίσεις	57
2.3. Έναρξη λειτουργίας	54	3.6. Συμβουλές και υποδείξεις για τη χρήση	58
2.4. Συμβουλές και υποδείξεις για την εγκατάσταση	55	4. Τεχνικά χαρακτηριστικά	58

1. ΕΙΣΑΓΩΓΙΚΕΣ ΠΛΗΡΟΦΟΡΙΕΣ

1.1 ΠΕΔΙΑ ΕΦΑΡΜΟΓΗΣ

Ο μηχανισμός ALTUS 40 Ο μηχανισμός xxx σχεδιάστηκε για να εφοδιάζει με ηλεκτροκίνηση όλους τους τύπους ρολών, κατακόρυφων στοριών εξωτερικού χώρου, διακοσμητικών κουρτινών, στοριών με πλευρικούς βραχίονες και στοριών εσωτερικού χώρου, εφόσον πληρούν τουλάχιστον μία από τις ακόλουθες προϋποθέσεις:

- Το μηχανοκίνητο προϊόν ελέγχεται από διακόπτη στιγμιαίου πατήματος (καλωδιακό ή με ραδιοτεχνολογία), (ανατρέξτε στο εσωκλειόμενο έγγραφο **Οδηγίες ασφαλείας**).
- Η ζώνη συνθλίψεως ή διατήσεως βρίσκεται σε μέγιστο ύψος 2,50 m από το έδαφος ή από κάθε σταθερό επίπεδο.
- Οι τέντες διαθέτουν συσκευή ασφαλείας που εμποδίζει κάθε επαφή στη ζώνη διατήσεως ή συνθλίψεως (σύστημα ασφαλείας που δεν αποσυναρμολογείται χωρίς εργαλεία).
- Το ρολό διαθέτει σύστημα ασφαλείας που εμποδίζει κάθε επαφή στη ζώνη συνθλίψεως (σύστημα προστασίας που δεν αποσυναρμολογείται χωρίς εργαλεία).
- Όσον αφορά σε τέντες ή χωρίσματα, η ράβδος φορτίου μετακινείται μόνο εξαιτίας της βαρύτητας και ζυγίζει λιγότερο από 15 kg.
- Το θυρόφυλλο του ρολού μπορεί να ανυψωθεί κατά 4 cm όταν εφαρμοστεί δύναμη 150 N προς τα πάνω στο ακραίο πτερύγιο, που είναι τοποθετημένο στα 16 cm από την τελείως κατεβασμένη θέση του.

Αν το στόρι είναι εξοπλισμένο με διάτρητους πήχεις, δεν πρέπει να διέρχεται από τα ανοίγματα ράβδος διαμέτρου 5 mm.

1.2 ΕΥΘΥΝΗ

Πριν εγκαταστήσετε και χρησιμοποιήσετε το μηχανισμό, διαβάστε προσεκτικά το παρόν εγχειρίδιο. Εκτός από τις οδηγίες που περιγράφονται στο παρόν εγχειρίδιο, τηρήστε επίσης τις οδηγίες που αναφέρονται αναλυτικά στο συνημμένο έγγραφο **Οδηγίες ασφαλείας**.

Η εγκατάσταση του μηχανισμού κίνησης πρέπει να πραγματοποιηθεί από επαγγελματία τεχνικό εγκατάστασης μηχανισμών κίνησης και οικιακών συστημάτων αυτοματισμού, σύμφωνα με τις οδηγίες της Somfy και τον ισχύοντα κανονισμό στη χώρα εγκατάστασης.

Απαγορεύεται οποιαδήποτε χρήση του μηχανισμού κίνησης εκτός του πεδίου εφαρμογής που περιγράφεται παρακάτω. Κάθε τέτοια (άλλη) χρήση, όπως και οποιαδήποτε αδυναμία συμμόρφωσης με τις οδηγίες που ορίζονται στο παρόν και στο εσωκλειόμενο έγγραφο **Οδηγίες ασφαλείας**, καθιστά άκυρη την εγγύηση και απαλλάσσει τη Somfy από κάθε ευθύνη.

Ο τεχνικός εγκατάστασης πρέπει να ενημερώνει τους πελάτες του σχετικά με τις προϋποθέσεις λειτουργίας και συντήρησης του μηχανισμού κίνησης και πρέπει να τους παραδίδει τις οδηγίες χρήσης και συντήρησης, καθώς και το εσωκλειόμενο έγγραφο **Οδηγίες ασφαλείας**, μετά την εγκατάσταση του μηχανισμού κίνησης.

Οποιαδήποτε υπηρεσία μετά την πώληση στον μηχανισμό κίνησης απαιτεί την παρέμβαση ενός επαγγελματία τεχνικού εγκατάστασης μηχανισμών κίνησης και οικιακών συστημάτων αυτοματισμού.

Εάν έχετε την παραμικρή αμφιβολία κατά την εγκατάσταση του μηχανισμού κίνησης ή για επιπλέον πληροφορίες, επικοινωνήστε με έναν αντιπρόσωπο της Somfy ή ανατρέξτε στη διεύθυνση www.somfy.com

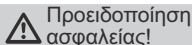

Προειδοποίηση ασφαλείας!



Προσοχή!





Πληροφορία

Λ Άνοδος

V Κάθοδος

2. ΕΓΚΑΤΑΣΤΑΣΗ

 Οδηγίες που **πρέπει** να τηρούνται από τον επαγγελματία με γνώσεις στους μηχανισμούς και αυτοματισμούς κατοικιών κατά την εγκατάσταση του μηχανισμού Altus 40.

 Μην ρίχνετε, χτυπάτε, τρυπάτε ή βυθίζετε ποτέ το μηχανισμό.

 Εγκαταστήστε ξεχωριστό χειριστήριο για κάθε μηχανισμό.

2.1. ΕΓΚΑΤΑΣΤΑΣΗ

2.1.1. Προετοιμασία του μηχανισμού

 Βεβαιωθείτε ότι η εσωτερική διάμετρος του σωλήνα είναι μεγαλύτερη από ή ίση με.

1) Τοποθετήστε τα εξαρτήματα που απαιτούνται για την ενσωμάτωση του μηχανισμού στο σωλήνα του ρόλερ:

- Τοποθετήστε τον τροχό κίνησης **a** στο μηχανισμό.
- Ή τοποθετήστε την κορώνα **b** και τον τροχό κίνησης **c** στο μηχανισμό.

2) Μετρήστε το μήκος (L1) ανάμεσα στο εσωτερικό άκρο της κεφαλής του μηχανισμού και το χείλος του τροχού κίνησης.

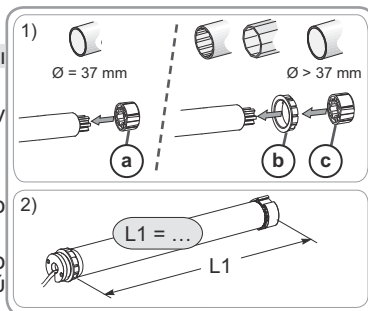

2.1.2. Προετοιμασία του σωλήνα

1) Κόψτε το σωλήνα του ρόλερ στο απαιτούμενο μήκος, ανάλογα με το μηχανοκίνητο προϊόν.

2) Αφαιρέστε τα γρέζια από το σωλήνα του ρόλερ και απομακρύνετε τα ρινίσματα.

3) Σε σωλήνες ρόλερ που είναι λείοι εσωτερικά, δημιουργήστε μια εγκοπή με τις εξής διαστάσεις:

	d	e
Ø 40 x 1	6 mm	8.5 mm
Ø 40 x 1.5	7 mm	8.5 mm

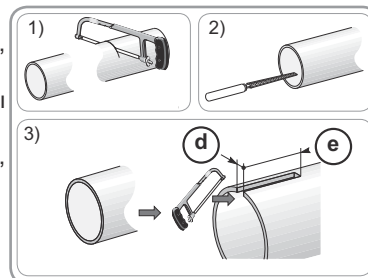

2.1.3. Συγκρότημα μηχανισμού/σωλήνα

1) Περάστε το μηχανισμό μέσα στο σωλήνα του ρόλερ.

Σε σωλήνες ρόλερ που είναι λείο εσωτερικά, τοποθετήστε την εγκοπή που δημιουργήσατε προηγουμένως πάνω στο εξόγκωμα της κορώνας.

2) Στερεώστε το σωλήνα τύλιξης στη ρόδα με 3 χαλύβδινα τυφλά πριτσίνια $\varnothing 4$ mm τοποθετημένα: τουλάχιστον 5 mm από το εξωτερικό άκρο της ρόδας: L1 - 5, και τουλάχιστον 15 mm από το εξωτερικό άκρο της ρόδας: L1 - 15

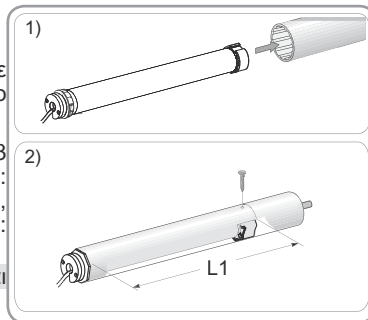

Οι βίδες ή τα τυφλά πριτσίνια πρέπει να στερεώνονται μόνο στον τροχό κίνησης και όχι στο μηχανισμό.

2.1.4. Εγκατάσταση του συγκροτήματος μηχανισμού/σωλήνα

1) Εγκαταστήστε και στερεώστε το συγκρότημα μηχανισμού κίνησης/σωλήνα στο ακραίο στήριγμα (f) και στο στήριγμα κίνησης (g):

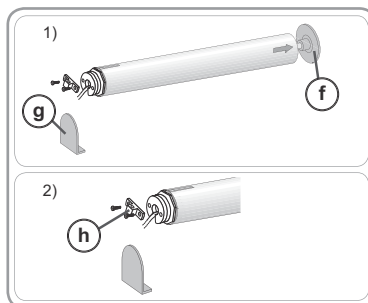

Βεβαιωθείτε ότι το σύνολο σωλήνα-μηχανισμού έχει ασφαλίσει στο στήριγμα άκρου. Η εργασία αυτή αποτρέπει την έξοδο του συνόλου σωλήνα-μηχανισμού από τη στερέωση του στηρίγματος άκρου.

2) Ανάλογα με τον τύπο του στηρίγματος, τοποθετείστε το στήριγμα κεφαλής στη θέση (h)

2.2. ΚΑΛΩΔΙΩΣΗ

⚠ Τα καλώδια που διέρχονται από μεταλλικό τοίχο πρέπει να προστατεύονται και να μονώνονται με περίβλημα ή χιτώνιο.

⚠ Στερεώστε τα καλώδια ώστε να αποφευχθεί οποιαδήποτε επαφή με κινούμενα μέρη.

⚠ Αν χρησιμοποιείτε το μοτέρ σε εξωτερικό χώρο ή το καλώδιο τροφοδοσίας είναι τύπου H05VVF, τοποθετήστε το καλώδιο σε εξωτερικό κανάλι με αντίσταση στην υπεριώδη ακτινοβολία, πχ. κάτω από το στόμιο.



Το καλώδιο του Altus 40 δεν είναι αφαιρούμενο. Αν υποστεί ζημιά, επιστρέψτε το μηχανισμό στο τμήμα σέρβις.



Φτιάχνετε πάντοτε μια θηλιά στο καλώδιο τροφοδοσίας για να αποτρέπεται η διείσδυση νερού στο μηχανισμό!

Εξασφαλίστε την πρόσβαση στο καλώδιο τροφοδοσίας του μηχανισμού: πρέπει να μπορεί να αντικαθίσταται εύκολα.

- Διακόψτε την τροφοδοσία.

- Συνδέστε το μηχανισμό σύμφωνα με τα στοιχεία του παρακάτω πίνακα:

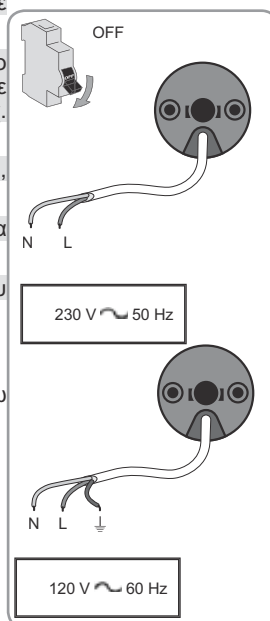

	Ουδέτερος (N)	Φάση (L)	Γείωση (\pm)
230 V ~ 50 Hz	Μπλε	Καφέ	-
120 V ~ 60 Hz	Λευκό	Μαύρο	Πράσινο

2.3. ΕΝΑΡΞΗ ΛΕΙΤΟΥΡΓΙΑΣ

2.3.1. Προγραμματισμός του χειριστήριου RTS

1) Ενεργοποιήστε την τροφοδοσία.

2) Πατήστε ταυτόχρονα τα κουμπιά **Λ** και **my** στο χειριστήριο RTS: το μηχανοκίνητο προϊόν κινείται πάνω/κάτω (γρήγορη άνοδος και κάθοδος), και το χειριστήριο RTS προγραμματίζεται στο μότερ.

Ο μηχανισμός βρίσκεται στη λειτουργία προγραμματισμού επί ≈ 10 λεπτά.

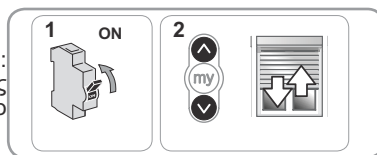

2.3.2. Έλεγχος της φοράς περιστροφής

1) Πατήστε το κουμπί **Λ** στο χειριστήριο RTS:

a) Αν το μηχανοκίνητο προϊόν ανέβει (a), η φορά περιστροφής είναι σωστή: Περάστε στην παράγραφο «Ρύθμιση των ορίων διαδρομής».

b) Αν το μηχανοκίνητο προϊόν κατέβει (b), η φορά περιστροφής δεν είναι σωστή: Περάστε στο επόμενο βήμα.

2) Πατήστε το κουμπί **my** στο χειριστήριο RTS, έως ότου το μηχανοκίνητο προϊόν εκτελέσει μια κίνηση πάνω/κάτω: Η φορά περιστροφής έχει τροποποιηθεί.

3) Πατήστε το κουμπί **Λ** στο χειριστήριο RTS για να ελέγξετε τη φορά περιστροφής.

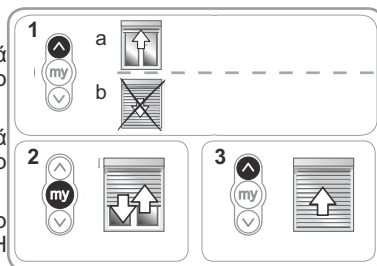

2.3.3. Ρύθμιση των ορίων διαδρομής

ⓘ Τα όρια διαδρομής μπορούν να ρυθμιστούν με οποιαδήποτε σειρά.

1) Ανεβάστε το μηχανοκίνητο προϊόν στην επιθυμητή θέση πατώντας το κουμπί **Λ**.

2) Πατήστε ταυτόχρονα τα κουμπιά **my** και **V**, έως ότου το μηχανοκίνητο προϊόν εκτελέσει μια κίνηση.

Το επάνω όριο διαδρομής έχει απομνημονευτεί.

3) Πατήστε το κουμπί **my** όταν το μηχανοκίνητο προϊόν φτάσει στην επιθυμητή κάτω θέση. Ρυθμίστε τη θέση του μηχανοκίνητου προϊόντος με τα κουμπιά **Λ** και **V**, εάν χρειάζεται.

4) Πατήστε ταυτόχρονα τα κουμπιά **my** και **Λ** έως ότου το μηχανοκίνητο προϊόν εκτελέσει μια κίνηση.

Το κάτω όριο διαδρομής έχει απομνημονευτεί. Το μηχανοκίνητο προϊόν ανεβαίνει και σταματά στη θέση ανύψωσης.

5) Για να επιβεβαιώσετε τα όρια διαδρομής, πατήστε το κουμπί **my**, έως ότου το μηχανοκίνητο προϊόν εκτελέσει μια κίνηση πάνω/κάτω.

Τα όρια διαδρομής έχουν προγραμματιστεί.

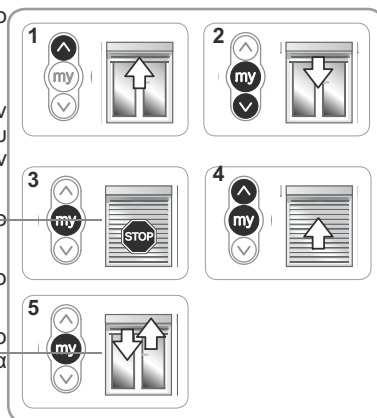

2.3.4. Καταχώριση του χειριστηρίου RTS

Ο μηχανισμός βρίσκεται στη λειτουργία προγραμματισμού:

– Πατήστε γρήγορα το κουμπί PROG στο χειριστήριο RTS που θέλετε να προγραμματίσετε:

→ Το μηχανοκίνητο προϊόν εκτελεί μια κίνηση πάνω/κάτω: το συγκεκριμένο χειριστήριο RTS έχει προγραμματιστεί στο μηχανισμό.



i Αν ο μηχανισμός δεν βρίσκεται πλέον στη λειτουργία προγραμματισμού, εκτελέστε ξανά το βήμα 2.3.1 και μετά το βήμα 2.3.4.

2.4. ΣΥΜΒΟΥΛΕΣ ΚΑΙ ΥΠΟΔΕΙΞΕΙΣ ΓΙΑ ΤΗΝ ΕΓΚΑΤΑΣΤΑΣΗ

2.4.1. Έχετε ερωτήσεις για το μηχανισμό Altus 40;

Διαπιστώσεις	Πιθανές αιτίες	Λύσεις
Το μηχανοκίνητο προϊόν δεν λειτουργεί.	Η καλωδίωση δεν είναι σωστή.	Ελέγξτε την καλωδίωση και τροποποιήστε την, εάν χρειάζεται.
	Έχει ενεργοποιηθεί η θερμική προστασία του μηχανισμού.	Περιμένετε να κρυώσει το μοτέρ.
	Η μπαταρία του χειριστηρίου έχει εξασθενήσει.	Ελέγξτε εάν η μπαταρία έχει εξασθενήσει και αντικαταστήστε την, εάν χρειάζεται.
	Το χειριστήριο δεν είναι συμβατό.	Ελέγξτε τη συμβατότητα και αντικαταστήστε το χειριστήριο, εάν χρειάζεται.
	Το χειριστήριο που χρησιμοποιείται δεν έχει προγραμματιστεί στο μοτέρ.	Χρησιμοποιήστε ένα προγραμματισμένο χειριστήριο ή προγραμματίστε το συγκεκριμένο χειριστήριο.

2.4.2. Επαναρύθμιση ορίων διαδρομής Επαναπροσαρμογή του επάνω ορίου διαδρομής

1) Πατήστε το κουμπί **L** για να μετακινηθεί το μηχανοκίνητο προϊόν στο όριο διαδρομής που θέλετε να ρυθμίσετε.

2) Πατήστε ταυτόχρονα τα κουμπιά **L** και **V** έως ότου το μηχανοκίνητο προϊόν εκτελέσει μια κίνηση πάνω/κάτω.

3) Πατήστε το κουμπί **L** ή το κουμπί **V** για να μετακινηθεί το μηχανοκίνητο προϊόν στη νέα επιθυμητή θέση.

4) Για να επιβεβαιώσετε το νέο όριο διαδρομής, πατήστε το κουμπί **my** έως ότου το μηχανοκίνητο προϊόν εκτελέσει μια κίνηση πάνω/κάτω.

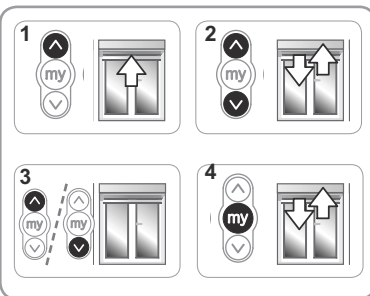

Επαναπροσαρμογή του κάτω ορίου διαδρομής

1) Πατήστε το κουμπί **L** για να μετακινηθεί το μηχανοκίνητο προϊόν στο όριο διαδρομής που θέλετε να ρυθμίσετε.



2) Πατήστε ταυτόχρονα τα κουμπιά **L** και **V** έως ότου το μηχανοκίνητο προϊόν εκτελέσει μια κίνηση πάνω/κάτω.

3) Πατήστε το κουμπί **L** ή το κουμπί **V** για να μετακινηθεί το μηχανοκίνητο προϊόν στη νέα επιθυμητή θέση.

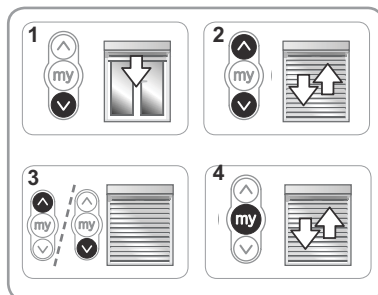
4) Για να επιβεβαιώσετε το νέο όριο διαδρομής, πατήστε το κουμπί **my** έως ότου το μηχανοκίνητο προϊόν εκτελέσει μια κίνηση πάνω/κάτω.





2.4.3. Αντικατάσταση χειριστηρίου Somfy που έχει χαθεί ή χαλάσει

-  Διακόψτε το ηλεκτρικό ρεύμα μόνο στο προϊόν για το οποίο θέλετε να γίνει επαναφορά.
-  Με αυτήν την επαναφορά καταργούνται όλα τα τοπικά χειριστήρια, ωστόσο διατηρούνται οι αισθητήρες, οι ρυθμίσεις ορίων διαδρομής και η αγαπημένη θέση.

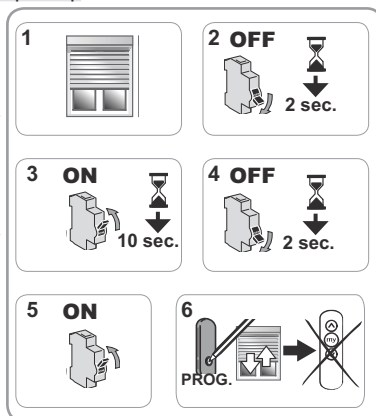
- 1) Βάλτε το μηχανοκίνητο προϊόν στη θέση ενδιάμεσου ύψους.
- 2) Διακόψτε την τροφοδοσία για 2 δευτερόλεπτα.
- 3) Αποκαταστήστε την τροφοδοσία δικτύου για 5 έως 15 δευτερόλεπτα.
- 4) Διακόψτε την τροφοδοσία για 2 δευτερόλεπτα.
- 5) Αποκαταστήστε την τροφοδοσία δικτύου: το μηχανοκίνητο προϊόν κινείται για λίγα δευτερόλεπτα. (εάν το προϊόν βρίσκεται στη θέση επάνω ή κάτω ορίου, θα εκτελέσει μια σύντομη κίνηση πάνω/κάτω).
- 6) Πατήστε το κουμπί PROG στο νέο χειριστήριο έως ότου το μηχανοκίνητο προϊόν εκτελέσει μια κίνηση πάνω/κάτω: το νέο χειριστήριο έχει προγραμματιστεί και όλα τα άλλα χειριστήρια έχουν καταργηθεί.



2.4.4. Επαναφορά αρχικών ρυθμίσεων

-  Διακόψτε το ηλεκτρικό ρεύμα μόνο στο προϊόν για το οποίο θέλετε να γίνει επαναφορά.
-  Με αυτήν την επαναφορά καταργούνται όλα τα χειριστήρια, όλοι οι αισθητήρες, όλες οι ρυθμίσεις ορίων διαδρομής και εκτελείται επαναφορά της αγαπημένης θέσης (my) του μοτέρ.

- 1) Βάλτε το μηχανοκίνητο προϊόν στη θέση ενδιάμεσου ύψους.
 - 2) Διακόψτε την τροφοδοσία για 2 δευτερόλεπτα.
 - 3) Αποκαταστήστε την τροφοδοσία δικτύου για 5 έως 15 δευτερόλεπτα.
 - 4) Διακόψτε την τροφοδοσία για 2 δευτερόλεπτα.
 - 5) Αποκαταστήστε την τροφοδοσία δικτύου: το μηχανοκίνητο προϊόν κινείται για λίγα δευτερόλεπτα. (εάν το προϊόν βρίσκεται στο επάνω ή στο κάτω όριο διαδρομής, θα εκτελέσει μια σύντομη κίνηση πάνω/κάτω).
 - 6) Πατήστε το κουμπί PROG στο τοπικό χειριστήριο Somfy επί ≈ 7 δευτερόλεπτα, έως ότου το μηχανοκίνητο προϊόν εκτελέσει δύο φορές μια κίνηση πάνω/κάτω :
 - Εκτελείται επαναφορά του μηχανισμού στις αρχικές ρυθμίσεις.
- Επαναλάβετε τη διαδικασία έναρξης λειτουργίας (ανατρέξτε στην ενότητα **Έναρξη λειτουργίας**).

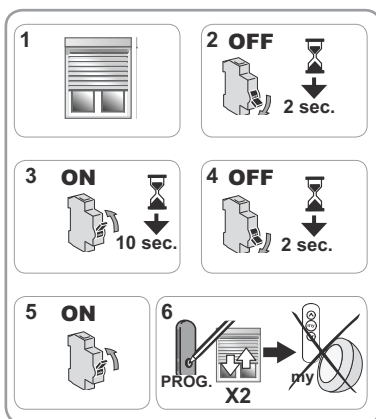

3. ΧΡΗΣΗ ΚΑΙ ΣΥΝΤΗΡΗΣΗ

i Ο παρών μηχανισμός δεν χρειάζεται συντήρηση

3.1. ΚΟΥΜΠΙΑ ΑΝΟΔΟΥ ΚΑΙ ΚΑΘΟΔΟΥ

Όταν πατήσετε το κουμπί **Λ** ή το κουμπί **V**, το μηχανοκίνητο προϊόν ανεβαίνει ή κατεβαίνει μέχρι τέρμα.

3.2. ΛΕΙΤΟΥΡΓΙΑ STOP

Το μηχανοκίνητο προϊόν κινείται.

- Πατήστε **στιγμιαία** το **my**: το μηχανοκίνητο προϊόν σταματά αυτόματα.

3.3. ΑΓΑΠΗΜΕΝΗ ΘΕΣΗ (my)

Εκτός από την πάνω και την κάτω θέση, στο Altus 40 είναι σπάντα προγραμματισμένη και μια ενδιάμεση θέση που ονομάζεται «αγαπημένη θέση (my)».

Για να χρησιμοποιήσετε την αγαπημένη θέση (my):

- Πατήστε **στιγμιαία** το **my**: το μηχανοκίνητο προϊόν αρχίζει να κινείται και σταματά στην αγαπημένη θέση (my).

i Για να τροποποιήσετε ή για να καταργήσετε την αγαπημένη θέση, ανατρέξτε στην ενότητα με τίτλο «Πρόσθετες ρυθμίσεις».

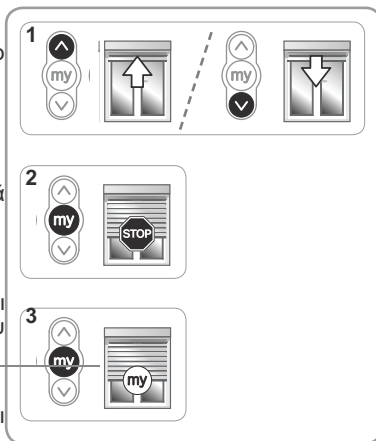

3.4. ΛΕΙΤΟΥΡΓΙΑ ΜΕ ΗΛΙΑΚΟ ΑΙΣΘΗΤΗΡΑ SOMFY

Ανατρέξτε στον αντίστοιχο οδηγό.

3.5. ΠΡΟΣΘΕΤΕΣ ΡΥΘΜΙΣΕΙΣ

3.5.1. Τροποποίηση της αγαπημένης θέσης (my)

1) Βάλτε το μηχανοκίνητο προϊόν στην επιθυμητή αγαπημένη θέση (my).

2) Πατήστε το **my** επί \approx 5 δευτερόλεπτα έως ότου το μηχανοκίνητο προϊόν εκτελέσει μια κίνηση πάνω/κάτω: η επιθυμητή αγαπημένη θέση (my) έχει προγραμματιστεί.

3.5.2. Κατάργηση της αγαπημένης θέσης (my)

1) Πατήστε το **my**: το μηχανοκίνητο προϊόν αρχίζει να κινείται και σταματά στην αγαπημένη θέση (my).

2) Πατήστε ξανά το **my** έως ότου το μηχανοκίνητο προϊόν εκτελέσει μια κίνηση: η αγαπημένη θέση (my) έχει καταργηθεί.

3.5.3. Προσθήκη/κατάργηση χειριστηρίων Somfy και αισθητήρων

Ανατρέξτε στον αντίστοιχο οδηγό.



3.6. ΣΥΜΒΟΥΛΕΣ ΚΑΙ ΥΠΟΔΕΙΞΕΙΣ ΓΙΑ ΤΗ ΧΡΗΣΗ

3.6.1. Έχετε ερωτήσεις για το μηχανισμό Altus 40;

Διαπιστώσεις	Πιθανές αιτίες	Λύσεις
Το μηχανοκίνητο προϊόν δεν λειτουργεί.	Η μπαταρία του χειριστηρίου έχει εξασθενήσει.	Ελέγξτε εάν η μπαταρία έχει εξασθενήσει και αντικαταστήστε την, εάν χρειάζεται.
	Ο μηχανισμός βρίσκεται στη λειτουργία θερμικής προστασίας.	Περιμένετε να κρυώσει το μοτέρ.

Αν το μηχανοκίνητο προϊόν εξακολουθεί να μην λειτουργεί, επικοινωνήστε με επαγγελματία με γνώσεις στους μηχανισμούς και αυτοματισμούς κατοικιών.

3.6.2. Αντικατάσταση χειριστηρίου Somfy που έχει χαθεί ή χαλάσει

Για να αντικαταστήσετε ένα χειριστήριο που έχει χαθεί ή χαλάσει, επικοινωνήστε με επαγγελματία με γνώσεις στους μηχανισμούς και αυτοματισμούς κατοικιών.

4. ΤΕΧΝΙΚΑ ΧΑΡΑΚΤΗΡΙΣΤΙΚΑ

Τροφοδοσία	230 V~ 50 Hz	120 V~ 60 Hz
Ραδιοσυχνότητα	433,42 MHz	433,42 MHz
Θερμοκρασία χρήσης	- 20 °C έως + 60 °C	
Δείκτης προστασίας	IP 44	
Επίπεδο ασφάλειας	Κλάση II	Κλάση I
Μέγιστος αριθμός χειριστηρίων	12	
Μέγιστος αριθμός αισθητήρων	3	



Με την παρούσα, η Somfy SAS, F-74300 CLUSES δηλώνει ως κατασκευαστής ότι ο μηχανισμός που καλύπτεται από αυτές τις οδηγίες, εφόσον φέρει σήμανση για τροφοδοσία 230V~50Hz και χρησιμοποιείται με τον τρόπο που υποδεικνύεται στις παρούσες οδηγίες, συμμορφώνεται με τις ουσιαστικές απαιτήσεις των εφαρμοζόμενων ευρωπαϊκών οδηγιών και ειδικότερα με την οδηγία 2006/42/EK για τις μηχανές και την οδηγία 2014/53/EE για το ραδιοεξοπλισμό.

Το πλήρες κείμενο της δήλωσης συμμόρφωσης με την ΕΕ διατίθεται στην ιστοσελίδα www.somfy.com/ce.

Ο Antoine Creze, υπεύθυνος εγκρίσεων, ο οποίος ενεργεί για λογαριασμό του Διευθυντή Τομέα, Cluses, 05/2016.

GUIA ORIGINAL

Estas instruções aplicam-se a todos os motores Altus 40, independentemente das variantes de binário e velocidade.

ÍNDICE

1. Informações prévias	59	3. Utilização e manutenção	65
1.1 Área de aplicação	59	3.1. Botões Subida e Descida	65
1.2 Responsabilidade	60	3.2. Função STOP	65
2. Instalação	60	3.3. Posição preferida (my)	65
2.1. Montagem	60	3.4. Funcionamento com um sensor de sol Somfy	65
2.2. Cablagem	61	3.5. Regulações suplementares	65
2.3. Colocação em serviço	62	3.6. Sugestões e conselhos de utilização	66
2.4. Sugestões e conselhos de instalação	63	4. Dados técnicos	66

1. INFORMAÇÕES PRÉVIAS

1.1 ÁREA DE APLICAÇÃO

O motor ALTUS 40 foi concebido para motorizar todos os tipos de estores, estores verticais para exterior, lambrequins, estores com braços laterais e estores para interior, que cumpram pelo menos uma das seguintes condições:

- O produto motorizado é comandado por um ponto de comando de pressão mantida (Tecnologia com fios ou de rádio), (Ver documento **Instruções de segurança** em anexo).
- A área de esmagamento ou de corte situa-se a uma altura superior a 2,50 m do chão ou de qualquer nível de acesso permanente.
- O toldo está equipado com um dispositivo de segurança que impeça qualquer contacto na área de corte ou esmagamento (dispositivo de protecção não desmontável sem ferramenta).
- O estore de enrolar está equipado com um dispositivo de segurança que impeça qualquer contacto na área de esmagamento (dispositivo de protecção não desmontável sem ferramenta).
- No caso de toldos ou telas, a barra de carga move-se apenas por acção da gravidade e pesa menos de 15 kg.
- O estore pode ser subido 4 cm quando é aplicada, no sentido ascendente, uma força de 150 N na lâmina final, colocada a 16 cm da sua posição totalmente aberta.

Se o estore estiver equipado com lâminas abertas, uma haste com 5 mm de diâmetro não consegue passar pelas aberturas.

1.2 RESPONSABILIDADE

Antes de instalar e utilizar o motor, ler atentamente este guia.

Tal como acontece com as instruções descritas neste guia, também devem ser respeitadas as instruções detalhadas apresentadas no documento em anexo **Instruções de segurança**.

O motor deve ser instalado por um profissional da motorização e da automatização do lar, em conformidade com as instruções da Somfy e a regulamentação do país no qual é instalado.

Qualquer utilização do motor fora da área de aplicação acima descrita é proibida.

Tal utilização excluiria, como qualquer desrespeito pelas instruções constantes deste guia e no documento em anexo **Instruções de segurança**, toda a responsabilidade e garantia da Somfy.

O técnico de instalação deve informar os seus clientes sobre as condições de funcionamento e de manutenção do motor e deve comunicar-lhes as instruções de utilização e de manutenção, bem como o documento em anexo **Instruções de segurança**, após a instalação do motor. Todas as operações do Serviço Pós-Venda no motor requer a intervenção de um profissional da motorização e da automatização do lar.

Em caso de dúvidas aquando da instalação do motor ou para obter informações complementares, consultar um interlocutor Somfy ou o site www.somfy.com.



Aviso de Segurança!



Atenção!



Informação



Subida



Descida

2. INSTALAÇÃO

 Instruções a respeitar **imperativamente** pelo profissional da motorização e da automatização do lar, durante a instalação do motor Altus 40.

 Nunca deixar cair, nunca bater, perfurar ou submergir o motor.

 Instalar um ponto de comando individual para cada motorização.

2.1. MONTAGEM

2.1.1. Preparação do motor

 Assegurar-se de que o diâmetro interior do tubo é superior ou igual a 37 mm.

1) Montar os acessórios necessários à integração do motor no tubo de enrolamento:

- Ou apenas a roda de tracção **a** no motor.
- Ou a coroa **b** e a roda de tracção **c** no motor.

2) Medir o comprimento (L_1) entre o rebordo interior da cabeça do motor e a extremidade da roda de tracção.

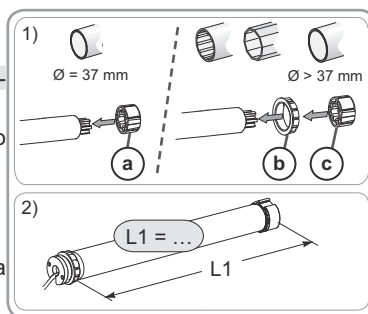

2.1.2. Preparação do tubo

1) Cortar o tubo de enrolamento com o comprimento pretendido, que dependerá do produto electrificado.

2) Fresar o tubo de enrolamento e eliminar as aparas.

3) No caso dos tubos de enrolamento com interior liso, efectuar um entalhe de acordo com as seguintes cotas:

	d	e
Ø 40 x 1	6 mm	8.5 mm
Ø 40 x 1.5	7 mm	8.5 mm

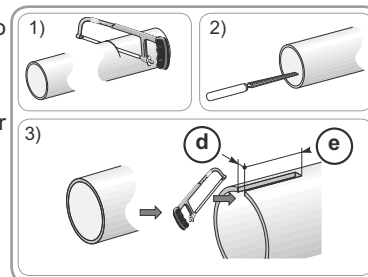

2.1.3. Montagem motor/tubo de enrolamento

1) Fazer deslizar o motor dentro do tubo de enrolamento.

No caso dos tubos de enrolamento com interior liso, posicionar o entalhe no espigão da coroa.

2) Fixar o tubo ao motor com parafusos de fendas ou rebites de haste em aço, consoante a dimensão (L1).

 Os parafusos ou os rebites não devem ser fixos ao motor, mas apenas à roda de tracção.

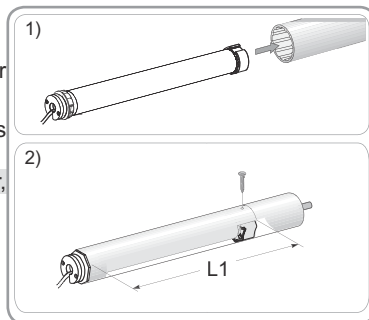

2.1.4. Montagem do conjunto tubo de enrolamento/motor

1) Montar e fixar o conjunto tubo de enrolamento/motor ao suporte da extremidade (f) e ao suporte do motor (g):

 Assegurar-se de que o conjunto tubo/motor está bloqueado no suporte da extremidade. Esta operação permite evitar que o conjunto tubo/motor saia da fixação do suporte da extremidade.

2) Consoante o tipo de suporte, colocar o freio (h) no lugar.

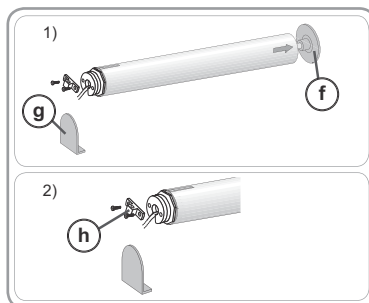



2.2. CABLAGEM

 Os cabos que atravessam uma parede metálica devem ser protegidos e isolados por uma manga ou um forro.

 Prender os cabos para evitar um eventual contacto com uma parte móvel.

 Se o motor for utilizado no exterior e o cabo de alimentação for do tipo H05VVF, instale o cabo numa conduta resistente aos UV, por exemplo, debaixo de caleiras.

 O cabo do Altus 40 não pode ser desmontado. Se estiver danificado, devolver o motor ao Serviço Pós-Venda.

 Fazer sempre um arco no cabo de alimentação, para evitar a entrada de água no motor!

Deixar o cabo de alimentação do motor em posição acessível: deve poder ser facilmente substituído.

- Desligar a alimentação do sector.
- Ligar o motor de acordo com as informações da tabela seguinte:

	Neutro (N)	Fase (L)	Terra(⊥)
230 V ~ 50 Hz	Azul	Castanho	-
120 V ~ 60 Hz	Branco	Preto	Verde

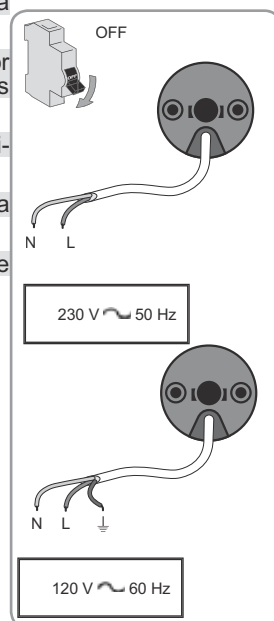

2.3. COLOCAÇÃO EM SERVIÇO

2.3.1. Pré-memorização do ponto de comando RTS

- 1) Ligar a alimentação.
- 2) Pressionar simultaneamente os botões **Λ** / **V** do ponto de comando RTS: O produto motorizado efectua um movimento acima/abaixo (subida e descida rápidas), o ponto de comando RTS é pré-memorizado no motor.

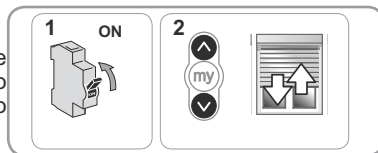

O motor está no modo de programação durante ≈ 10 min.

2.3.2. Controlo do sentido de rotação

- 1) Pressionar o botão **Λ** do ponto de comando RTS:
 - a) Se o produto electrificado subir (a), o sentido de rotação está correcto: Passar ao parágrafo "Regulação dos fins de curso".
 - b) Se o produto electrificado descer (b), o sentido de rotação está incorrecto: Passar à etapa seguinte.
- 2) Pressionar o botão **my** do ponto de comando RTS até ao movimento acima/abaixo do produto motorizado: O sentido de rotação é modificado.
- 3) Pressionar o botão **Λ** do ponto de comando RTS para verificar o sentido de rotação.

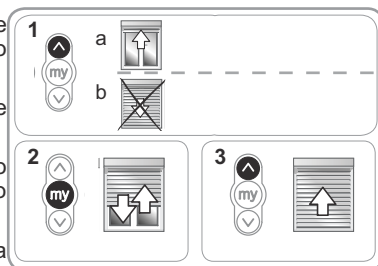

2.3.3. Regulação dos fins de curso

i Os fins de curso pode ser regulados por qualquer ordem.

- 1) Fazer subir o produto motorizado para a posição superior pretendida, pressionando o botão **Λ**.
- 2) Pressionar simultaneamente os botões **my** e **V** até ao movimento do produto motorizado.

O fim de curso superior está memorizado.

- 3) Pressionar o botão **my** quando o produto motorizado atinge a posição inferior pretendida. Se for necessário, ajustar a posição do produto motorizado com os botões **Λ** e **V**.

- 4) Pressionar simultaneamente os botões **my** e **Λ** até ao movimento do produto motorizado.

O fim de curso inferior está memorizado. O produto motorizado sobe e pára em posição superior.

- 5) Para confirmar os fins de curso, pressionar o botão **my** até ao movimento acima/abaixo do produto motorizado.

Os fins de curso estão memorizados.

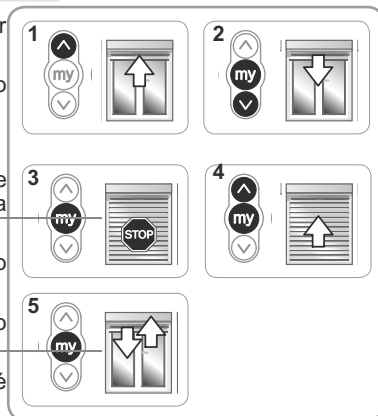

2.3.4. Memorização do ponto de comando RTS

O motor está em modo de programação:

-- Pressionar brevemente o botão PROG do ponto de comando RTS a memorizar:

→ O produto motorizado efectua um movimento acima/abaixo: este ponto de comando RTS está memorizado no motor.



i Se o motor não estiver no modo de programação, efectuar novamente a Etapa 2.3.1, antes de realizar a Etapa 2.3.4.

2.4. SUGESTÕES E CONSELHOS DE INSTALAÇÃO

2.4.1. Perguntas sobre o Altus 40?

Situações	Causas possíveis	Soluções
O produto electrificado não funciona.	A cablagem está incorrecta.	Verificar a cablagem e modificá-la, se necessário.
	O motor está em protecção térmica.	Aguardar que o motor arrefeça.
	A pilha do ponto de comando está fraca.	Verificar se a pilha está fraca e substituí-la, se necessário.
	O ponto de comando não é compatível.	Verificar a compatibilidade e substituir o ponto de comando, se necessário.
	O ponto de comando utilizado não está memorizado no motor.	Utilizar um ponto de comando memorizado ou memorizar este ponto de comando.

2.4.2. Nova regulação dos fins de curso

Nova regulação do fim de curso superior

- 1) Pressionar o botão **A** para colocar o produto motorizado no fim de curso a regular de novo.
- 2) Pressionar simultaneamente os botões **A** e **V** até ao movimento acima/abaixo do produto motorizado.
- 3) Pressionar o botão **A** ou **V** para colocar o produto motorizado na nova posição pretendida.
- 4) Para confirmar o novo fim de curso, pressionar o botão **my** até ao movimento acima/abaixo do produto motorizado.

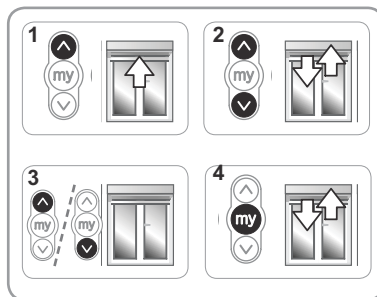

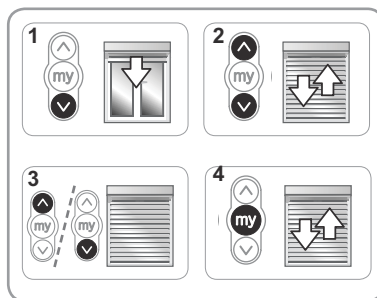

Nova regulação do fim de curso inferior

- 1) Pressionar o botão **V** para colocar o produto motorizado no fim de curso a regular de novo.
- 2) Pressionar simultaneamente os botões **A** e **V** até ao movimento acima/abaixo do produto motorizado.
- 3) Pressionar o botão **A** ou **V** para colocar o produto motorizado na nova posição pretendida.
- 4) Para confirmar o novo fim de curso, pressionar o botão **my** até ao movimento acima/abaixo do produto motorizado.



2.4.3. Substituição de um ponto de comando Somfy perdido ou danificado

 O duplo corte de corrente só deve ser efectuado ao nível da aplicação que deve ser reposta a zero.

 Esta reposição a zero elimina todos os pontos de comando locais, no entanto, os sensores, as regulações de fim de curso e a posição preferida são conservados.

- 1) Posicionar o produto motorizado a meia-altura.
- 2) Cortar a alimentação do sector durante 2 s.
- 3) Voltar a ligar a alimentação do sector entre 5 e 15 s.
- 4) Cortar a alimentação do sector durante 2 s.
- 5) Voltar a ligar a alimentação do sector: o produto motorizado efectua um movimento durante alguns segundos. (Se a aplicação estiver em fim de curso superior ou inferior, um movimento acima/abaixo será efectuado).
- 6) Pressionar o botão PROG do novo ponto de comando, até ao início do movimento acima/abaixo do produto motorizado: o novo ponto de comando é memorizado e todos os outros pontos de comando são eliminados.

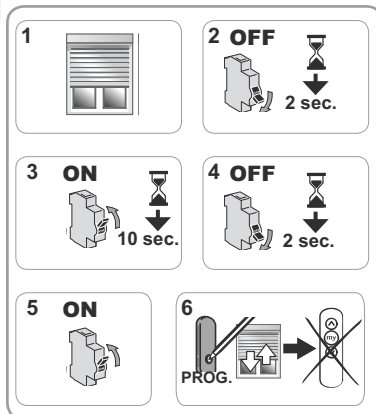

2.4.4. Regresso à configuração de origem

 O duplo corte de corrente só deve ser efectuado ao nível da aplicação que deve ser reposta a zero.

 Esta reposição elimina todos os pontos de comando, todos os sensores e todas as regulações de fins de curso e reinicializa a posição preferida (my) do motor.

- 1) Posicionar o produto motorizado a meia-altura.
 - 2) Cortar a alimentação do sector durante 2 s.
 - 3) Voltar a ligar a alimentação do sector entre 5 e 15 s.
 - 4) Cortar a alimentação do sector durante 2 s.
 - 5) Voltar a ligar a alimentação do sector: o produto motorizado efectua um movimento durante alguns segundos. (Se a aplicação estiver em fim de curso superior ou inferior, um movimento acima/abaixo será efectuado).
 - 6) Pressionar o botão PROG do ponto de comando local Somfy **durante ≈ 7 s, até aos dois movimentos acima/abaixo** do produto motorizado:
 - O motor é reinicializado para a configuração de origem.
- Retomar a colocação em serviço (ver capítulo **Colocação em serviço**).

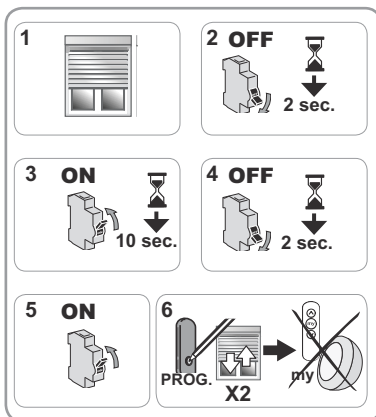

3. UTILIZAÇÃO E MANUTENÇÃO

i Este motor não necessita de manutenção

3.1. BOTÕES SUBIDA E DESCIDA

Uma pressão breve no botão **Λ** ou **V** provoca uma subida ou descida completa do produto motorizado.

3.2. FUNÇÃO STOP

O produto electrificado está em movimento.

- Pressionar **brevemente** o botão **my**: o produto motorizado pára automaticamente.

3.3. POSIÇÃO PREFERIDA (my)

Além das posições superior e inferior, uma posição intermédia, conhecida por “posição preferida (my)”, é memorizada por pré-definição no Altus 40.

Para utilizar a posição preferida (my):

- Pressionar **brevemente** o botão **my**: o produto motorizado efectua um movimento e pára na posição preferida (my).

i Para modificar ou eliminar a posição preferida (my), consultar o capítulo “Regulações suplementares”.

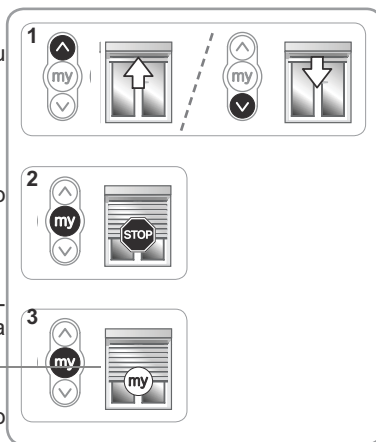

3.4. FUNCIONAMENTO COM UM SENSOR DE SOL SOMFY

Consultar o guia correspondente.

3.5. REGULAÇÕES SUPLEMENTARES

3.5.1. Modificar a posição preferida (my)

1) Colocar o produto motorizado na posição preferida (my) pretendida.

2) Pressionar o botão **my**, durante ≈ 5 s, até ao movimento acima/abaixo do produto motorizado: a posição preferida (my) pretendida está memorizada.

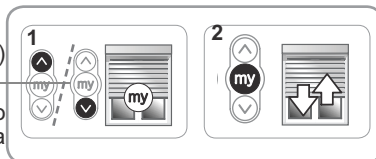

3.5.2. Apagar a posição preferida (my)

1) Pressionar o botão **my**: o produto motorizado efectua um movimento e pára na posição preferida (my).

2) Pressionar novamente o botão **my** até ao movimento do produto motorizado: a posição preferida (my) é apagada.

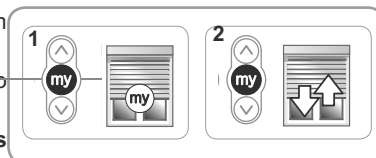

3.5.3. Adicionar/Apagar pontos de comando e sensores Somfy

Consultar o guia correspondente.

3.6. SUGESTÕES E CONSELHOS DE UTILIZAÇÃO

3.6.1. Perguntas sobre o Altus 40?

Situações	Causas possíveis	Soluções
O produto electrificado não funciona.	A pilha do ponto de comando está fraca.	Verificar se a pilha está fraca e substituí-la, se necessário.
	O motor está em protecção térmica.	Aguardar que o motor arrefeça.

Se o produto electrificado continuar a não funcionar, contactar um profissional da motorização e da automatização do lar.

3.6.2. Substituição de um ponto de comando Somfy perdido ou danificado

Para a substituição de um ponto de comando perdido ou danificado, contactar um profissional de motorização e de automatização do lar.

4. DADOS TÉCNICOS

Alimentação	230V~ 50Hz	120V~ 60Hz
Frequência rádio	433,42 MHz	433,42 MHz
Temperatura de utilização	- 20°C até + 60°C	
Índice de protecção	IP 44	
Nível de segurança	Classe II	Classe I
Número máximo de pontos de comando	12	
Número máximo de sensores	3	



Pela presente, a Somfy SAS, F-74300 CLUSES declara que o motor abrangido por estas instruções, marcado para ser alimentado a 230V~50Hz e utilizado como indicado nas mesmas, está conforme as exigências essenciais das Directivas Europeias aplicáveis e, em particular, da Directiva de Máquinas 2006/42/CE e da Directiva de Equipamentos de Rádio 2014/53/UE.

O texto completo da declaração de conformidade da UE está disponível em www.somfy.com/ce.

Antoine Creze, responsável pelas homologações, agindo em nome do Director da Actividade, Cluses, 05/2016.

ORIGINAL BRUGSANVISNING

Denne betjeningsvejledning gælder for alle motorer af typen Altus 40 uanset moment/hastighed.

INDHOLD

1. Forhåndsoplysninger	67	3. Brug og vedligeholdelse	73
1.1 Anvendelse	67	3.1. Knapperne Op og Ned	73
1.2 Ansvar	68	3.2. STOP-funktion	73
2. Installation	68	3.3. Favoritposition (my)	73
2.1. Montering	68	3.4. Funktion sammen med en Somfy solsensor	73
2.2. Ledningsføring	69	3.5. Tillægsindstillinger	73
2.3. Idriftsættelse	70	3.6. Tips og råd angående brug	74
2.4. Tips og råd angående montering	71	4. Tekniske oplysninger	74

1. FORHÅNDSOPLYSNINGER

1.1 ANVENDELSE

Motoren ALTUS 40 er udviklet med henblik på motorstyring af alle typer af rullegardiner, udendørs lodrette markiser, markisekapper, markiser med sidearm og indvendige rullegardiner, der overholder mindst én af følgende betingelser:

- Det motorstyrede produkt betjenes af en fjernbetjening med vedholdende tryk (trådbaseret eller radioteknologi), (se vedlagte dokumentet **Sikkerhedsanvisninger**).
- Sammenrulningsområdet eller sammen-foldningsområdet befinder sig mindst 2,50 m over gulvet eller på ethvert niveau med permanent adgang.
- Markisen er udstyret med en sikkerhedsanordning, som forhindrer enhver kontakt med sammenrulningsområdet eller sam-menfoldningsområdet (en sikkerhedsanordning som ikke kan åbnes uden værktøjer).
- Rulleskoddens er udstyret med en sikkerhedsanordning, som forhindrer enhver kontakt med sammenrulningsområdet (en beskyttelsesanordning som ikke kan åbnes uden værktøjer).
- For markiser eller gardiner flytter belastningsstangen kun via tyngdekraften og vejer mindre end 15 kg.
- Rullegardinets transportør kan flyttes 4 cm op, når en styrke på 150 N påføres opad på den sidste lamel, der sidder 16 cm fra sin helt udfoldede position.

Hvis rulleanordningen er udstyret med åbne lameller, må de ikke være så store, at en stang på 5 mm i diameter kan passere gennem åbningerne.

1.2 ANSVAR

Læs **installations- og brugsvejledningen** grundigt igennem, før du installerer og bruger motoren. Ud over de skrevne anvisninger i denne brugsvejledning, skal du ligeledes overholde de detaljerede forskrifter i det vedlagte dokument **Sikkerhedsanvisninger**.

Motoriseringerne skal monteres af en godkendt elinstallatør inden for motorstyring og automatisering af boligen i overensstemmelse med Somfys instruktioner og lovgivningen, der er gældende i det land, hvor produktet idriftsættes.

Motoren må ikke anvendes til andre formål end dem, der er beskrevet herunder. En sådan brug vil, ligesom al overtrædelse af anvisningerne i denne brugsanvisning og det vedlagte dokument **Sikkerhedsanvisninger**, udelukke alt ansvar og garanti fra Somfys side.

Installatøren skal efter monteringen af motoren oplyse kunderne om brugsbetingelserne og vedligeholdelsen af motoren og skal overdrage dem brugs- og vedligeholdelsesvejledningen samt det medfølgende dokument **Sikkerhedsanvisninger**. Alt efterfølgende servicearbejde på motoren skal udføres af en autoriseret elinstallatør med speciale i motorstyring og automatisering af boliger.

Hvis der opstår tvivl under installationen af motoren, eller hvis man ønsker yderligere oplysninger, kan man henvende sig til en Somfy repræsentant eller besøge internetstedet www.somfy.com.



Sikkerhedsadvarsel!



Pas på!



Information



Op



Ned

2. INSTALLATION

 Påbud, der **absolut** skal følges af den godkendte elinstallatør, der har udført installationen af motoren Altus 40.

 Motoriseringen må ikke falde ned, påføres slag, bores i eller neddyppes i væske.

 Installer en individuelt betjeningsboks til hver motor.

2.1. MONTERING

2.1.1. Klargøring af motoren



Kontrollér, at rørets indvendige diameter er større end eller lig med 37 mm.

1) Monter det nødvendige udstyr til integration af motoren i oprulningsrøret:

- Enten kun drivhjulet **a** på motoren.
- Eller medbringeren **b** og drivhjulet **c** på motoren.

2) Mål længden (L1) mellem inderste kant på motorens hoved og drivhjulets yderste kant.

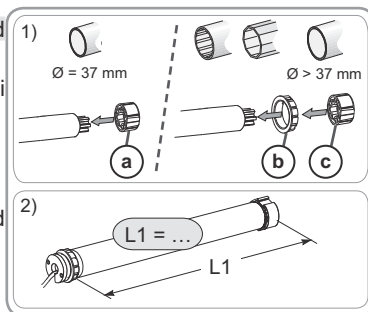

2.1.2. Forberedelse af røret

1) Skær røret til indrulning over i en længde, der passer til det produkt, der skal styres med motoren.

2) Fil røret til indrulning, og fjern spånerne.

3) Ved rør til indrulning, der er glatte indvendig, skæres et hak efter de følgende mål:

	d	e
Ø 40 x 1	6 mm	8.5 mm
Ø 40 x 1.5	7 mm	8.5 mm

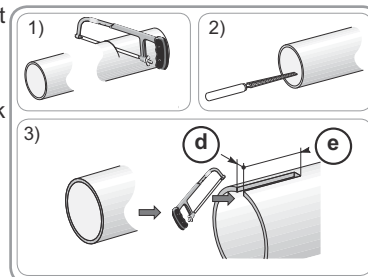

2.1.3. Samling af motor-rør

1) Lad motoren glide ind i oprulningsrøret.

Ved oprulningsrør, der er glatte indvendig, anbringes hakket på medbringeren.

2) Fastgør røret til motoren med selvskærende skruer eller stålpopnitter afhængigt af målet (L 1).



Skruerne eller stålpopnitterne bør ikke fastgøres på motoren, men udelukkende på drivhjulet.

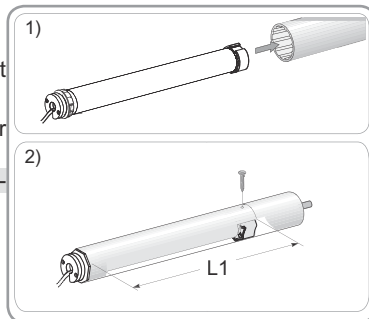

2.1.4. Montering af rør-motor-samlingen

1) Monter og fastgør rør-motor-samlingen på mundstykkeholderen (f) og på motorholderen (g):



Kontrollér, at rør-motor-samlingen er fastlåst på mundstykkeholderen. Med denne handling undgår man, at rør-motor-samlingen går ud af fastgørelsen i mundstykket.

2) Sæt stopringen (h) på plads afhængigt af holdertypen.

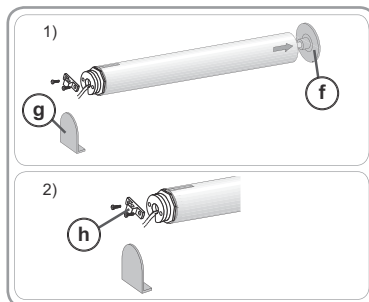

2.2. LEDNINGSFØRING

⚠ Ledningerne, der går gennem metalvæggen, skal være beskyttede og isolerede med en manchet eller beskyttelsesrør.

⚠ Fastgør ledningerne, så de ikke kommer i kontakt med en del, der bevæger sig.

⚠ Hvis motoren bruges udendørs, og hvis der anvendes et tilslutningskabel af typen H05VVF, så skal kablet installeres i et rør, der kan modstå solens.

⚠ Kablet på Altus 40 kan ikke afmonteres. Hvis det bliver beskadiget, skal motoren indsendes til eftersalgsservice.



Lav altid en bugtning på strømforsyningsledningen for at undgå, at der trænger vand ind i motoren!



Sørg for, at der er adgang til motorens strømforsyningskabel: Det skal let kunne udskiftes.

- Afbryd strømforsyningen fra elnettet.

- Tilslut motoren i overensstemmelse med informationerne i tabellen herunder:

	Neutral (N)	Fase (L)	Jord (↓)
230 V ~ 50 Hz	Blå	Brun	-
120 V ~ 60 Hz	Hvid	Sort	Grøn

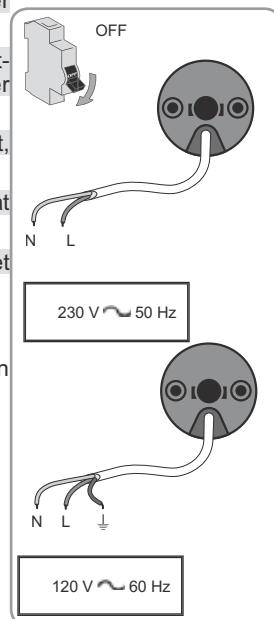

2.3. IDRIFTSÆTTELSE

2.3.1. Forud registrering af RTS betjeningsboksen

1) Afbryd strømtilførslen.

2) Tryk samtidigt på tasterne **Λ** / **V** på RTS betjeningsboksen: Det motorstyrede produkt udfører en op-ned cyklus (hurtig oprulning og nedrulning), og RTS betjeningsboksen er blevet forud-registreret i motoren.

Motorstyringen er i programmeringstilstand i ≈ 10 min.

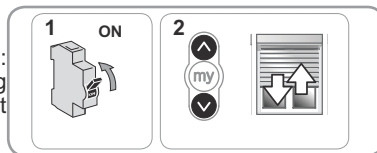

2.3.2. Kontrol af rotationsretningen

1) Tryk på tasten **Λ** på RTS betjeningsboksen:

a) Hvis det motorstyrede produkt kører op (a), er rotationsretningen korrekt: Fortsæt til afsnittet "Justering af endestop".

Hvis det motorstyrede produkt kører ned (b), er rotationsretningen forkert: Gå til næste punkt.

2) Tryk på tasten **my** på RTS betjeningsboksen, indtil op-ned cyklussen er udført af det motorstyrede produkt. Rotationsretningen er ændret.

3) Tryk på tasten **Λ** på RTS betjeningsboksen for at kontrollere rotationsretningen.

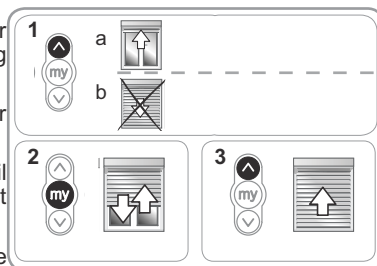

2.3.3. Justering af endestop

i Endestoppene kan justeres i hvilken som helst rækkefølge.

1) Kør det motorstyrede produkt op til den ønskede øverste position ved tryk på tasten **Λ**.

2) Tryk samtidigt på tasterne **my** og **V**, indtil det motorstyrede produkt bevæger sig.

Det øverste endestop er programmeret.

3) Tryk på tasten **my**, når det motorstyrede produkt når den ønskede nederste position. Man kan justere det motorstyrede produkts position med tasterne **Λ** og **V**, hvis der er behov for det.

4) Tryk samtidigt på tasterne **my** og **Λ**, indtil det motorstyrede produkt bevæger sig.

Nederste endestop er programmeret. Det motorstyrede produkt går op og stopper i øverste position.

5) Sådan bekræftes endestoppene: Tryk på tasten **my**, indtil det motorstyrede produkt udfører en op-ned cyklus.

Endestoppene er nu programmerede.

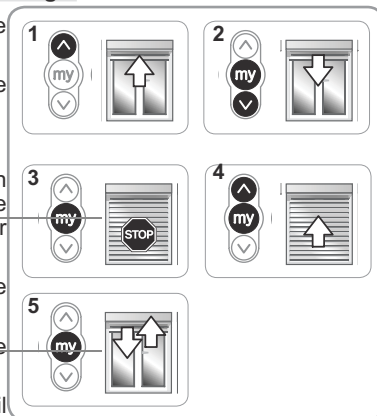

2.3.4. Registrering af RTS betjeningsboksen

Motorstyringen er i programmeringstilstand;

-- Udfør et kort tryk på knappen PROG på RTS betjeningsboksen, der skal registreres:

→ Det motorstyrede produkt udfører en op-ned cyklus: Denne RTS betjeningsboks er nu registreret i motoren.



i Hvis motorstyringen ikke mere er i programmeringstilstand, skal du udføre etape 2.3.1. igen, før etape 2.3.4 udføres.

2.4. TIPS OG RÅD ANGÅENDE MONTERING

2.4.1. Spørgsmål om Altus 40?

Problem	Mulige årsager	Løsninger
Det motorstyrede produkt fungerer ikke.	Kablingen er forkert.	Kontrollér kablingen og ret om nødvendigt.
	Motoriseringen er i varmebeskyttelsestilstand.	Vent til motoren køler ned.
	Betjeningsboksens batteri er svagt.	Kontrollér, om batteriet er svagt, og udskift det om nødvendigt.
	Betjeningsboksen er ikke kompatibel.	Kontrollér kompatibiliteten, og udskift om nødvendigt betjeningsboksen.
	Den anvendte betjeningsboks er ikke registreret i motoren.	Brug en betjeningsboks, der er registreret, eller registrer denne betjeningsboks.

2.4.2. Genjustering af endestop

Efterjustering af øverste endestop

- 1) Tryk på knappen **Λ** for at føre det motorstyrede produkt til det endestop, der skal justeres.
- 2) Tryk samtidigt på tasterne **Λ** og **V**, indtil det motorstyrede produkt udfører en op-ned cyklus.
- 3) Tryk på tasten **Λ** eller **V** for at flytte det motorstyrede produkt mod den ønskede nye position.
- 4) For at bekræfte det nye endestop trykkes på tasten **my**, indtil det motorstyrede produkt udfører en op-ned cyklus.

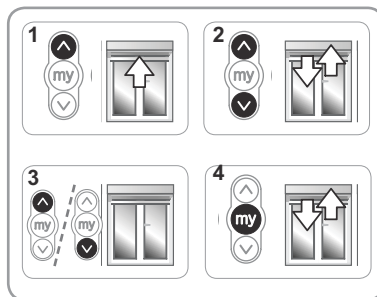

Efterjustering af nederste endestop

- 1) Tryk på knappen **V** for at føre det motorstyrede produkt til det endestop, der skal justeres.
- 2) Tryk samtidigt på tasterne **Λ** og **V**, indtil det motorstyrede produkt udfører en op-ned cyklus.
- 3) Tryk på tasten **Λ** eller **V** for at flytte det motorstyrede produkt mod den ønskede nye position.
- 4) For at bekræfte det nye endestop trykkes på tasten **my**, indtil det motorstyrede produkt udfører en op-ned cyklus.

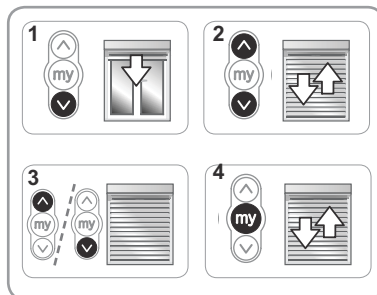

2.4.3. Erstatning af en mistet eller beskadiget Somfy betjeningsboks



Udfør kun dobbelt strømafbrydelse for det program, der skal nulstilles.



Denne nulstilling sletter alle lokale betjeningsbokse, dog bliver sensorerne, indstillingerne for endestop og favoritpositionerne bevaret.

- 1) Placer det motorstyrede produkt i midterhøjde.
- 2) Afbryd strømforsyningen fra elnettet i 2 sek.
- 3) Slå strømforsyningen til mellem 5 og 15 sekunder.
- 4) Afbryd strømforsyningen fra elnettet i 2 sek.
- 5) Slå strømmen til: det motorstyrede produkt sætter sig i bevægelse i nogle sekunder. (Hvis programmet er ved det høje eller lave endestop udføres en kort op-ned cyklus).
- 6) Tryk igen på betjeningsboksens knap PROG, indtil det motorstyrede produkt udfører en op-ned cyklus: Den nye betjeningsboks er registreret og alle de andre betjeningsbokse er slettede.

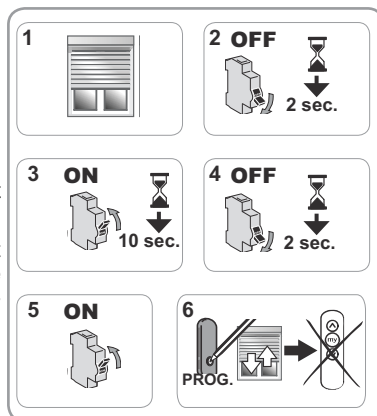

2.4.4. Tilbage til den oprindelige indstilling



Udfør kun dobbelt strømafbrydelse for det program, der skal nulstilles.



Denne nulstilling sletter alle lokale betjeningsbokse, alle sensorerne, alle indstillingerne for endestop og reinitialiserer motorstyringens favoritpositioner (my).

- 1) Placer det motorstyrede produkt i midterhøjde.
 - 2) Afbryd strømforsyningen fra elnettet i 2 sek.
 - 3) Slå strømforsyningen til mellem 5 og 15 sekunder.
 - 4) Afbryd strømforsyningen fra elnettet i 2 sek.
 - 5) Slå strømmen til: Det motorstyrede produkt sætter sig i bevægelse i nogle sekunder. (Hvis programmet er ved det høje eller lave endestop, udføres en kort op-ned cyklus).
 - 6) Tryk på knappen PROG på den lokale Somfy betjeningsboks, i ≈ 7 sek., indtil det motorstyrede produkt har udført to op-ned cyklusser:
 - Motorstyringen er reinitialiseret til den oprindelige konfiguration.
- Gentag idriftsættelsen (se kapitlet **Idriftsættelse**).

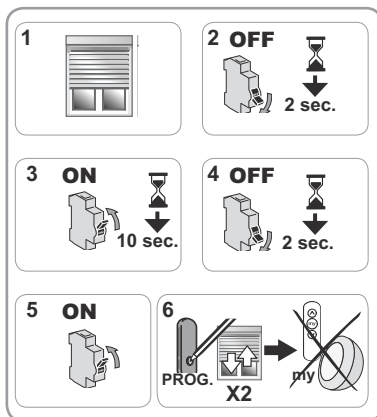

3. BRUG OG VEDLIGEHOLDELSE

i Denne motor kræver ingen vedligeholdelse

3.1. KNAPPERNE OP OG NED

Et kort tryk på tasten **Λ** eller **V** fremkalder en hel oprulning eller nedrulning af det motorstyrede produkt.

3.2. FUNKTION STOP

Det motorstyrede produkt er i bevægelse.

- Udfør et **kort** tryk på **my**: Det motorstyrede produkt stopper automatisk.

3.3. FAVORITPOSITION (my)

En mellemposition kaldet "favoritposition (my)", der er forskellig fra den høje og den lave position, er som standard registreret i Altus 40.

Sådan anvendes favoritpositionen (my):

- Udfør et **kort** tryk på **my**: Det motorstyrede produkt sætter sig i bevægelse og stopper i favoritposition (my).

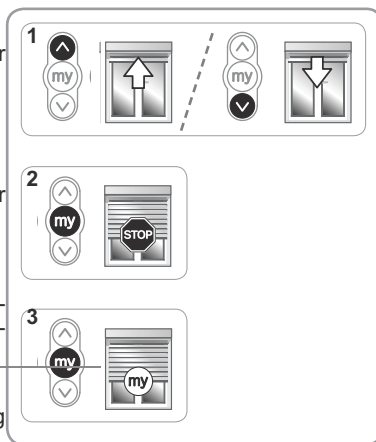

i For at ændre eller slette favoritpositionen (my), henvises til kapitlet, Supplerende indstillinger.

3.4. FUNKTION SAMMEN MED EN SOMFY SOLSENSOR

Der henvises til den tilhørende brugsvejledning.

3.5. TILLÆGSINDSTILLINGER

3.5.1. Ændring af favoritpositionen (my)

- 1) Placer det motorstyrede produkt i den ønskede favoritposition (my).
- 2) Tryk på **my**, i ≈ 5 sek., indtil det motorstyrede produkt udfører en op-ned cyklus: Den ønskede favoritposition (my) er nu registreret.

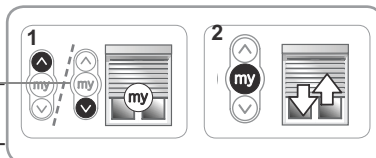

3.5.2. Sådan slettes favoritpositionen (my):

- 1) Tryk på **my**: Det motorstyrede produkt sætter sig i bevægelse og stopper i favoritpositionen (my).
- 2) Tryk igen på tasten **my**, indtil det motorstyrede produkt bevæger sig: Favoritpositionen (my) er slettet.

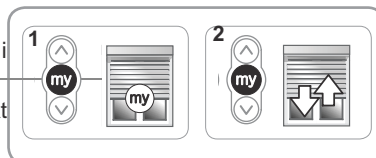

3.5.3. Tilføj/slet Somfy betjeningsbokse og sensorer

Der henvises til den tilhørende brugsvejledning.

3.6. TIPS OG RÅD ANGÅENDE BRUG

3.6.1. Spørgsmål om Altus 40?

Problem	Mulige årsager	Løsninger
Det motorstyrede produkt fungerer ikke.	Betjeningsboksens batteri er svagt.	Kontrollér, om batteriet er svagt, og udskift det om nødvendigt.
	Motoren er i beskyttelsestilstand pga. varme.	Vent til motoren er afkølet.

Hvis det motorstyrede produkt stadig ikke fungerer, skal man kontakte en godkendt installatør inden for motorstyring og automatisering i boliger.

3.6.2. Erstatning af en mistet eller beskadiget Somfy betjeningsboks

For at udskifte en betjeningsboks der er mistet eller beskadiget, skal du kontakte en godkendt installatør inden for motorstyring og automatisering i boliger.

4. TEKNISKE OPLYSNINGER

Strømforsyning	230V~ 50Hz	120V~ 60Hz
Radiofrekvens	433,42 MHz	433,42 MHz
Anvendelsestemperatur	- 20°C til + 60°C	
Beskyttelsesindeks	IP 44	
Sikkerhedsniveau	Klasse II	Klasse I
Maks. antal betjeningsbokse	12	
Maks. antal sensorer	3	



Hermed erklærer Somfy SAS, F-74300 CLUSES, i egenskab af fabrikant, at motoren, for hvilken denne vejledning gælder, og som er mærket til at blive forsynet med 230 V 50 Hz og anvendt, som angivet i denne vejledning, er i overensstemmelse med de væsentlige krav i gældende EU Direktiver, og i særdeleshed med maskindirektivet 2006/42/EF og radiodirektivet 2014/53/EU.

Den komplette EU-overensstemmelseserklæring findes på internetadressen www.somfy.com/ce.

Antoine Creze, ansvarlig for godkendelser, handler i navn af Aktivitetsdirektøren, Cluses, 05/2016.

ALKUPERÄINEN OPAS

Tätä käyttöohjetta sovelletaan kaikkien moottoreiden Altus 40 vääntömomentti-/nopeus-

SISÄLLYS

1. Ennakkotiedot	75	3. Käyttö ja huolto	81
1.1 Käyttötarkoitus	75	3.1. Painikkeet "Ylös" ja "Alas"	81
1.2 vastuu	76	3.2. STOP-toiminto	81
2. Asennusohjeet	76	3.3. Suosikkiasento (my)	81
2.1. Asennus	76	3.4. Toiminta Somfy-aurinkosensorin avulla	81
2.2. Kaapelointi	77	3.5. Lisäsäädöt	81
2.3. Käyttöönotto	78	3.6. Vinkkejä ja käyttöohjeita	82
2.4. Vinkkejä ja asennusohjeita	79	4. Tekniset tiedot	82

1. ENNAKKOTIEDOT

1.1 KÄYTTÖTARKOITUS

Moottoria ALTUS 40 voi käyttää kaikenlaisissa sälerullaimissa, ulkotilojen pystykaihtimissa, kappaverhoissa, sivuvarrellisissa kaihtimissa, ja sisäkaihtimissa, kun vähintään yksi seuraavista edellytyksistä täyttyy:

- Moottoroitua tuotetta ohjataan kaukosäätimen pitkällä painalluksella (teknologiaa tahansa, kiinteää tai langatonta radiotekniikka), (katso liitteenä olevat **turvallisuusohjeet**).
- Liike- tai vaara-alue on yli 2,5 m:n korkeudella maanpinnasta tai kulkukelpoisilta tasoilta.
- Markiisi on varustettu turvalaitteella, joka estää pääsyn vaara-alueelle. (Turvalaitteen irrotus vaatii erityisiä välineitä.)
- Rullain on varustettu turvalaitteella, joka estää pääsyn vaara-alueelle. (Turvalaitteen irrotus vaatii erityisiä välineitä.)
- Kun kyseessä markiisit ja verhot, kisko liikkuu vain painovoiman mukaan ja painaa alle 15 kg.
- Rullaimen säleikköä voi nostaa ylöspäin 4 cm, kun viimeiseen säleeseen kohdistetaan 150 N voima ylöspäin sen ollessa 16 cm etäisyydellä käyttöasennosta.

Jos rullaimessa on avautuvat säleet, halkaisijaltaan 5 mm tanko ei saa mennä säleiden välistä.

1.2 VASTUU

Lue tämä **asennus- ja käyttöohje** huolellisesti ennen moottorin asennusta ja käyttöä. Tässä käyttöohjeessa kuvattujen ohjeiden lisäksi noudata myös liitteenä olevia **turvallisuusohjeita**.

Moottorin asennuksen saa suorittaa asuintilojen motorisoinnin ja automatisoinnin ammattilainen Somfy:n ohjeiden ja asennusmaassa voimassa olevien säännösten mukaan.

Moottorin käyttäminen muuhun kuin yllä kuvattuun tarkoitukseen on kielletty. Tämän käyttöohjeen ja **turvallisuusohjeiden** vaatimusten vastainen käyttö ja laiminlyönti peruuttaa Somfy:n vastuun ja takuun.

Asentajan tulee kertoa asiakkailleen moottorin asennus- ja huolto-ohjeet, ja hänen on välitettävä käyttäjille käyttö- ja huolto-ohjeet sekä liitteenä olevat **turvallisuusohjeet** moottorin asennuksen jälkeen. Kaikki moottorin huoltotyöt tulee antaa asuintilojen motorisoinnin ja automatisoinnin ammattilaisen tehtäväksi.

Jos moottorin asennuksessa on epäselvää tai haluat lisätietoja, ota yhteys Somfy:n jälleenmyyjään tai mene sivulle www.somfy.com.



Turvallisuusvaroitus!



Huomio!



Tietoja

▲ Nousu

▼ Lasku

2. ASENNUS

 Noudata **ehdottomasti** asuintilojen motorisoinnin ja automatisoinnin ammattilaisen antamia asennusohjeita, kun asennat Altus 40 -moottoria.

 Älä koskaan pudota moottoria, iske sitä, poraa siihen reikiä tai upota sitä veteen.

 Asenna jokaiseen moottoriin oma kaukosäätimensä.

2.1. ASENNUS

2.1.1. Moottoroinnin valmistelu

 Varmista, että putken sisähalkaisija on suurempi tai yhtä suuri kuin 37 mm.

1) Asenna tarvittavat lisävarusteet moottoroinnin kelausputkeen integrointia varten:

- Joko pelkkä vetopyörä **a** moottoriin.
- Tai kiertorengas **b** ja vetopyörä **c** moottoriin.

2) Mittaa pituus (L1) moottorin pään sisäreunan ja vetopyörän ääripään välillä.

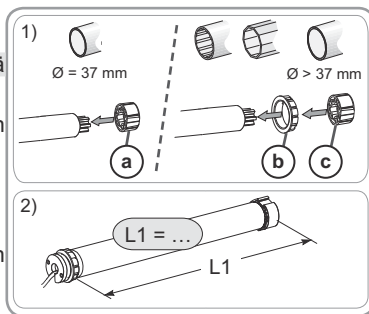

2.1.2. Putken valmistelu

1) Katkaise kelausputki haluamasi pituiseksi moottoroidun tuotteen mukaan.

2) Siisti kelausputki ja poista lastut.

3) Leikkaa sisältä sileiden kelausputkien syvennys seuraavien mittojen mukaan:

	d	e
Ø 40 x 1	6 mm	8.5 mm
Ø 40 x 1.5	7 mm	8.5 mm

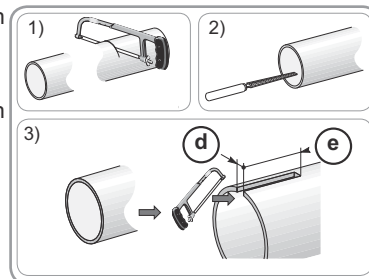

2.1.3. Moottori-putki-kokoonpano

1) Liu'uta moottori kelausputkeen.

Sisältä sileissä kelausputkissa aseta leikattu syvennys kiertorengkaan koukkuun.

2) Kiinnitä putki moottoriin itsekiertyvillä ruuveilla tai teräksisillä vetoniiteillä riippuen halkaisijasta (L1).

 Ruuveja tai popniittejä ei saa kiinnittää moottoriin, vaan ainoastaan vetopyörään.

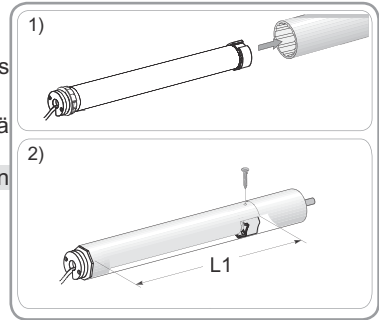

2.1.4. Putki-moottori-kokoonpanon asennus

1) Asenna ja kiinnitä putki-moottori-kokonaisuus päitekappaleen kannakkeeseen (f) ja moottorin kannakkeeseen (g):

 Varmista, että putki-moottori-kokonaisuus on lukittu päitekappaleen kannakkeeseen. Tämän toimenpiteen avulla vältetään putki-moottori-kokonaisuuden irtoaminen päitekappaleen kannakkeen kiinnityksestä.

2) Kannaketyypistä riippuen aseta pidäkerengas (h) paikalleen.

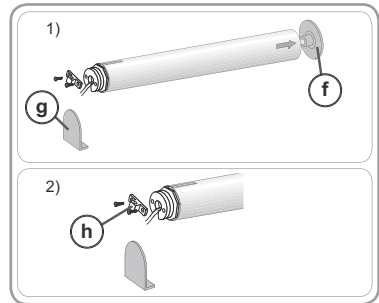



2.2. KAAPELOINTI

 Metallisen rakenteen kautta kulkevat kaapelit on suojattava ja eristettävä joko holkilla tai kotelolla.

 Kiinnitä kaapelit, jotta ne eivät kosketa liikkuvaa osaa.

 Jos moottoria käytetään ulkona ja jos syöttökaapeli ei ole UV-säteilyä kestävä, sijoita kaapeli UV-säteilyltä suojaavaan putkeen.

 Moottorin Altus 40 kaapelia ei voi irrottaa. Jos se on vaurioitunut, palauta moottori SAV:lle.

 Tee aina virransyöttöjohtoon mutka, jottei vesi pääse valumaan johtoa pitkin moottoriin!

 Jätä moottorin virransyöttökaapeli niin, että siihen pääsee käsiksi: se on voitava vaihtaa helposti.

- Katkaise virransyöttö.
- Kytke moottori alla olevan taulukon tietojen mukaan:

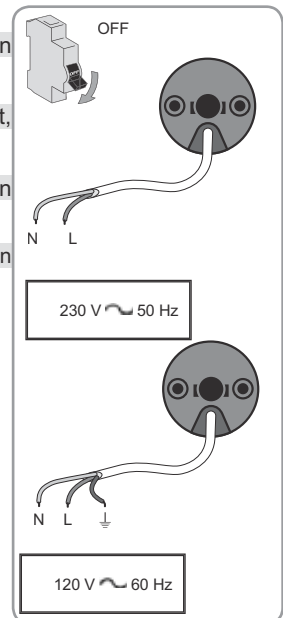

	Neutraali (N)	Vaihe (L)	Maadoitus (⏚)
230 V ~ 50 Hz	Sininen	Ruskea	-
120 V ~ 60 Hz	Valkoinen	Musta	Vihreä

2.3. KÄYTTÖÖNOTTO

2.3.1. RTS-kaukosäätimen esitallennus

- 1) Kytke virransyöttö.
- 2) Paina samanaikaisesti RTS-kaukosäätimen painikkeita **Λ** / **V**: Moottoroitu tuote tekee edestakaisen liikkeen (nopea nousu ja lasku). RTS kaukosäädin on esirekisteröity moottoriin.

Moottori on ohjelmointitilassa ≈ 10 min ajan.

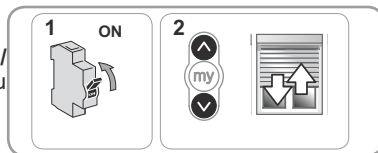

2.3.2. Pyörimissuunnan tarkastaminen

- 1) Paina painiketta **Λ** RTS kaukosäätimessä:
 - a) Jos moottoroitu tuote (a) nousee, pyörimissuunta on oikea. Siirry kappaleeseen ”Ylä- ja alarajan säädöt”.
 - b) Jos moottoroitu tuote laskee (b), pyörimissuunta on virheellinen. Siirry seuraavaan vaiheeseen.
- 2) Paina painiketta **my** RTS kaukosäätimessä, kunnes moottoroitu tuote tekee edestakaisen liikkeen: Pyörimissuunta on muutettu.
- 3) Paina painiketta **Λ** RTS kaukosäätimessä, kun haluat tarkastaa pyörimissuunnan.

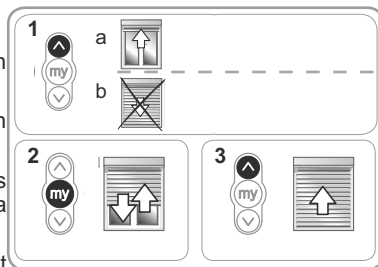

2.3.3. Ylä- ja alarajojen säädöt

i Ylä- ja alarajat voidaan säätää missä tahansa järjestyksessä.

- 1) Nosta moottoroitu tuote haluamaasi yläasentoon painamalla painiketta **Λ**.
- 2) Paina samanaikaisesti painikkeita **my** ja **V** kunnes moottoroitu tuote liikkuu.
Yläraja-asento on tallennettu muistiin.
- 3) Paina painiketta **my**, kun moottoroitu tuote saavuttaa halutun alaraja-asennon. Säädä moottoroidun tuotteen asentoa tarvittaessa painikkeilla **Λ** ja **V**.
- 4) Paina samanaikaisesti painikkeita **my** ja **Λ** kunnes moottoroitu tuote liikkuu.

Alaraja-asento on tallennettu muistiin. Moottoroitu tuote nousee ja pysähtyy yläasentoon.

- 5) Vahvista raja-asennot painamalla painiketta **my**, kunnes moottoroitu tuote tekee edestakaisen liikkeen.

Raja-asennot on nyt tallennettu.

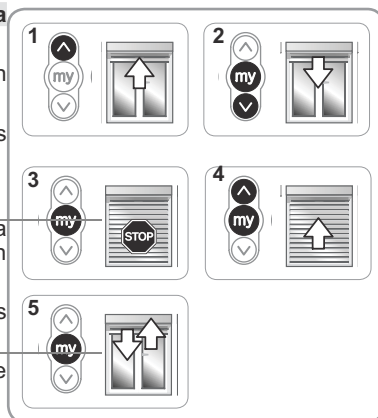

2.3.4. RTS-kaukosäätimen tallennus

Moottoroitu tuote on ohjelmointitilassa:

– Paina lyhyesti tallennettavan RTS kaukosäätimen PROG-painiketta:

→ Moottoroitu tuote tekee edestakaisen liikkeen: tämä RTS kaukosäädin on tallennettu moottoroituun laitteeseen.



i Jos moottoroitu tuote ei ole enää ohjelmointitilassa, tee uudestaan vaihe 2.3.1 ennen vaihetta 2.3.4.

2.4. VINKKEJÄ JA ASENNUSOHJEITA

2.4.1. Kysymyksiä Altus 40:stä?

Vika	Mahdolliset syyt	Ratkaisut
Moottori ei toimi.	Kaapelointi on virheellinen.	Tarkasta kaapelointi ja korjaa sitä tarvittaessa.
	Moottori on kuumenemisen estotilassa.	Odota, kunnes moottori jäähtyy.
	Kaukosäätimen paristo on heikko.	Tarkasta, onko paristo heikko ja vaihda se tarvittaessa.
	Kaukosäädin ei ole yhteensopiva.	Tarkasta yhteensopivuus ja vaihda kaukosäädin tarvittaessa.
	Moottoriin ei ole tallennettu käytettyä kaukosäädintä.	Käytä tallennettua kaukosäädintä tai tallenna käytössä oleva kaukosäädin.

2.4.2. Raja-asentojen uudelleensäätö

Ylärajan korjaus

- 1) Paina painiketta **Λ**, jotta saat moottoroidun tuotteen raja-asentoon uudelleensäätöä varten.
- 2) Paina samaan aikaan painikkeita **Λ** ja **V**, kunnes moottoroitu tuote tekee edestakaisen liikkeen.
- 3) Paina painiketta **Λ** tai **V**, kun haluat siirtää moottoroitua tuotetta uutta haluamaasi asentoa kohden.
- 4) Kun haluat vahvistaa uuden raja-asennon, paina painiketta **my**, kunnes moottoroitu tuote tekee edestakaisen liikkeen.

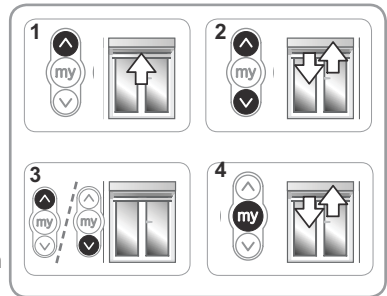

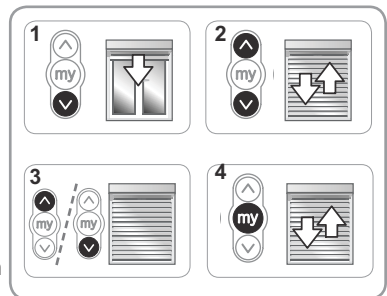

Alarajan korjaus

- 1) Paina painiketta **V**, kun haluat viedä moottoroidun tuotteen raja-asentoon säätöä varten.
- 2) Paina samaan aikaan painikkeita **Λ** ja **V**, kunnes moottoroitu tuote tekee edestakaisen liikkeen.
- 3) Paina painiketta **Λ** tai **V**, kun haluat siirtää moottoroitua tuotetta uutta haluamaasi asentoa kohden.
- 4) Kun haluat vahvistaa uuden raja-asennon, paina painiketta **my**, kunnes moottoroitu tuote tekee edestakaisen liikkeen.



2.4.3. Kadonneen tai rikkoutuneen Somfyn kaukosäätimen vaihto

 Älä tee kahta virrankatkaisua muulle kuin nollattavalle sovellukselle.

 Tämä nollaus poistaa kaikki paikalliset kaukosäätimet, kuten sensorit, raja-asentojen säädöt ja muistiintalennetut suosikkiasennot.

- 1) Aseta moottoroitu tuote puoliväliin.
- 2) Katkaise virransyöttö 2 sekunnin ajaksi.
- 3) Kytke virta takaisin 5 - 15 sekunniksi.
- 4) Katkaise virransyöttö 2 sekunnin ajaksi.
- 5) Kytke virransyöttö: moottoroitu tuote alkaa liikkua muutaman sekunnin kuluttua. (Jos sovellus on ylä- tai ala-asennossa, se tekee lyhyen edestakaisen liikkeen).
- 6) Paina uuden RTS-kaukosäätimen PROG-painiketta, kunnes moottoroitu tuote tekee edestakaisen liikkeen: uusi kaukosäädin on tallennettu ja kaikki muut kaukosäätimet on poistettu muistista.

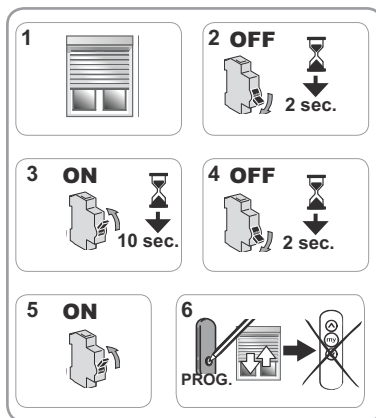

2.4.4. Alkuperäisasetusten palautus

 Älä tee kahta virrankatkaisua muulle kuin nollattavalle sovellukselle.

 Tämä nollaus poistaa kaikki kaukosäätimet, sensorit, ääriasetojen asetukset ja palauttaa suosikki-asetuksen (my) alkuperäisasetukset.

- 1) Aseta moottoroitu tuote puoliväliin.
 - 2) Katkaise virransyöttö 2 sekunnin ajaksi.
 - 3) Kytke virta takaisin 5 - 15 sekunniksi.
 - 4) Katkaise virransyöttö 2 sekunnin ajaksi.
 - 5) Kytke virransyöttö: moottoroitu tuote liikkuu muutaman sekunnin ajan. (Jos sovellus on ylä- tai ala-asennossa, se tekee lyhyen edestakaisen liikkeen).
 - 6) Paina paikallisen Somfyn kaukosäätimen PROG-painiketta **noin 7 sekunnin ajan, kunnes** moottoroitu tuote tekee edestakaisen liikkeen:
 - Moottoroidun tuotteen alkuperäiset asetukset on palautettu.
- Jatka käyttöönottoa (katso luku **Käyttöönotto**).

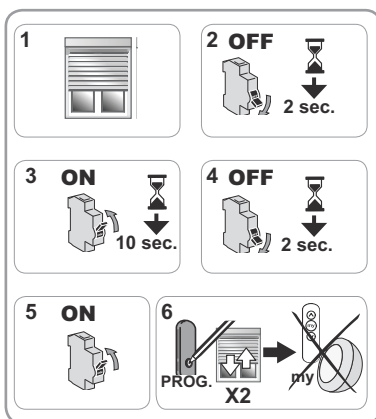

3. KÄYTTÖ JA HUOLTO

i Tätä moottoria ei tarvitse huoltaa

3.1. PAINIKKEET “YLÖS” JA “ALAS”

Kun painiketta **Λ** tai **V** painetaan lyhyesti, moottoroitu tuote nousee tai laskee kokonaan.

3.2. STOP-TOIMINTO

Moottori on liikkeessä.

- Paina **lyhyesti my**-painiketta: moottoroitu tuote pysähtyy automaattisesti.

3.3. SUOSIKKIASENTO (my)

Altus 40 -moduulissa ylä- ja alääriasennon väliin on tallennettu oletuksena väliasento, josta käytetään myös nimekettä ”suosikkiasento (my)”.

Suosikkiasennon (my) käyttäminen:

- Paina **lyhyesti my**-painiketta: moottoroitu tuote lähtee liikkeelle ja pysähtyy suosikkiasentoon (my).

i Kun haluat muokata suosikkiasentoa (my) tai poistaa sen, katso kappale Lisäasetukset.

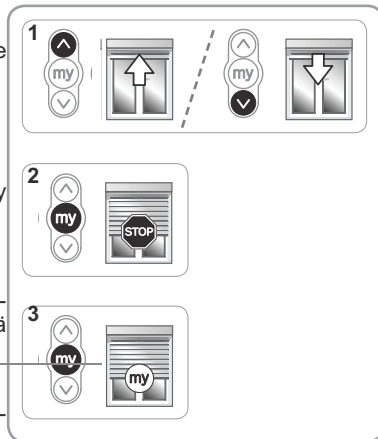

3.4. TOIMINTA SOMFY IO -AURINKOSENSORIN AVULLA

Katso vastaava käyttöopas.

3.5. LISÄSÄÄDÖT

3.5.1. Suosikkiasennon (my) muuttaminen

1) Aseta moottoroitu tuote haluamaasi suosikkiasentoon (my).

2) Paina **my** noin 5 sekunnin ajan kunnes moottoroitu tuote tekee edestakaisen liikkeen: haluamasi suosikkiasento (my) on tallennettu.

3.5.2. Suosikkiasennon (my) poisto

1) Paina **my**: moottoroitu tuote alkaa liikkua ja pysähtyy suosikkiasentoon (my).

2) Paina uudestaan **my**-painiketta, kunnes moottoroitu tuote liikkuu: suosikkiasento (my) on poistettu.

3.5.3. Somfy:n kaukosäätimien ja sensorien lisäys tai poisto

Katso vastaava käyttöopas.

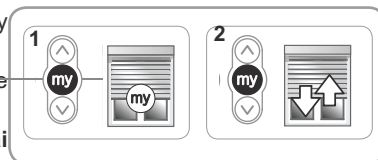
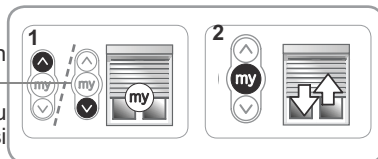



3.6. VINKKEJÄ JA KÄYTTÖOHJEITA

3.6.1. Kysymyksiä Altus 40:stä?

Vika	Mahdolliset syyt	Ratkaisut
Moottori ei toimi.	Kaukosäätimen paristo on heikko.	Tarkasta, onko paristo heikko ja vaihda se tarvittaessa.
	Moottori on kuumenemisen estotilassa.	Odota, kunnes moottori jäähtyy.

Jos moottori ei edelleenkään toimi, ota yhteys asuintilojen motorisoinnin ja automatisoinnin ammattilaiseen.

3.6.2. Kadonneen tai rikkoutuneen Somfy:n kaukosäätimen vaihto

Kun haluat vaihtaa kadonneen tai rikkoutuneen kaukosäätimen, ota yhteys asuintilojen motorisoinnin ja automatisoinnin ammattilaiseen.

4. TEKNISET TIEDOT

Virransyöttö	230 V~ 50 Hz	120 V~ 60 Hz
Radiotaajuus	433,42 MHz	433,42 MHz
Käyttölämpötila	- 20°C... + 60°C	
Kotelointiluokitus	IP 44	
Turvallisuustaso	Luokka II	Luokka I
Kaukosäätimien maksimimäärä	12	
Sensoreiden maksimimäärä	3	



Valmistajana Somfy SAS, F-74300 CLUSES ilmoittaa täten, että tässä käyttöohjeessa kuvattu moottori, jonka jännite on 230 V ~ 50 Hz ja jota käytetään tässä käyttöohjeessa kuvatulla tavalla, on sovellettavien Euroopan unionin direktiivien ja erityisesti konedirektiivin 2006/42/EY ja radiolaitedirektiivin 2014/53/EU olennaisten vaatimusten mukainen.

EU-vaatimustenmukaisuusvakuutuksen koko teksti on luettavissa osoitteessa www.somfy.com/ce.

Antoine Creze, tyypiphyväksyntäasioiden vastuuhenkilö, joka toimii toimitusjohtajan nimissä, Cluses, 05/2016.

ORIGINALBRUKSANVISNING

Denne bruksanvisningen gjelder alle motorene Altus 40 uansett dreiemoment/hastighet.

INNHold

1. Forhåndsinformasjon	83	3. Bruk og vedlikehold	89
1.1 Bruksområde	83	3.1. Opp- og nedknappen	89
1.2 Ansvar	84	3.2. Stoppfunksjon	89
2. Installasjon	84	3.3. Favorittposisjon (my)	89
2.1. Montering	84	3.4. Bruk med en Somfy solsensor	89
2.2. Kabling	85	3.5. Tilleggsinnstillinger	89
2.3. Idriftsetting	86	3.6. Tips og råd angående bruk	90
2.4. Tips og råd angående installasjon	87	4. Tekniske data	90

1. FORHÅNDSINFORMASJON

1.1 BRUKSOMRÅDE

Motoren ALTUS 40 er beregnet til å motorisere alle typer rullesjalousier, utvendige vertikale rullegardiner, frontkapper, markiser med sidearmer og innvendige rullegardiner som oppfyller minst én av følgende betingelser:

- Den motoriserte produktet er kontrollert av en kortvarig bryter (kablet eller radioteknologi), (se vedlagte **Sikkerhetsforskriftene** dokument).
- Den klemfarlige eller kuttfarlige sonen ligger mer enn 2,50 m over bakken eller over et hvilket som helst nivå med permanent tilgang.
- Markisen eller rullegardinen er utstyrt med en sikkerhetsenhet som hindrer all berøring i den klem- eller kuttfarlige sonen (beskyttelsesutstyr som ikke kan demonteres uten verktøy).
- Rullegitteret er utstyrt med en sikkerhets-anordning som hindrer all berøring i den klemfarlige sonen (beskyttelsesutstyr som ikke kan demonteres uten verktøy).
- På markiser og screens beveges frontskinnen bare av tyngdekraften og veier under 15 kg.
- Rullesjalousien kan heves 4 cm når en kraft på 150 N virker oppover på den siste lamellen plassert 16 cm fra helt utrullet posisjon.

Dersom rullegitteret har perforerte lameller, må det ikke være mulig å stikke en stang med en diameter på 5 mm gjennom hullene.

NO

1.2 ANSVAR

Les denne installasjonsguiden grundig før du monterer og bruker motoren.

I tillegg til instruksene i denne installasjonsguiden må du også følge detaljerte anvisninger i det vedlagte dokumentet **Sikkerhetsforskriftene**.

Motoren skal installeres av fagfolk på området motorisering og boligautomasjon, i samsvar med instruksene fra Somfy og gjeldende forskrifter i landet der motoren skal brukes.

All bruk av motoren utenfor bruksområdet som er beskrevet ovenfor, er forbudt. Somfy fraskriver seg ethvert ansvar og all garanti ved slik bruk som ved all annen manglende overholdelse av anvisningene i denne veiledningen og i det vedlagte dokumentet **Sikkerhetsforskriftene**.

Installatøren skal informere kundene om bruk og vedlikehold av motoren og overlevere bruks- og vedlikeholdsanvisningene, samt det vedlagte dokumentet **Sikkerhetsforskriftene** etter installasjon av motoren. Alt servicearbeid på motoren skal utføres av fagfolk innenfor motorisering og boligautomasjon.

Hvis du har spørsmål eller ønsker mer informasjon i forbindelse med installasjonen av motoren, kan du kontakte en Somfy-forhandler eller gå til nettstedet www.somfy.com.



Sikkerhetsvarsel!



NB!





Informasjon

▲ Heving

▼ Senking

2. INSTALLASJON

 Disse instruksene må **alltid** følges av fagfolkene innenfor motorisering og boligautomasjon under installasjon av motoren Altus 40.

 Motoren må ikke slippes ned, stikkes hull i, legges i væske eller utsettes for støt.

 Installer en separat fjernkontroll for hver motor.

2.1. MONTERING

2.1.1. Klargjøring av motoren

 Kontroller at rørets innvendige diameter er større eller lik 37 mm.

1) Monter det nødvendige tilbehøret for innbygging av motoren i røret:

- Enten bare drivhjulet **a** på motoren.
- Eller medbringeren **b** og drivhjulet **c** på motoren.

2) Mål lengden (L1) fra innerkanten på toppen av motoren til ytterenden av drivhjulet.

2.1.2. Klargjøring av røret

1) Kutt røret i ønsket lengde tilpasset produktet som skal motoriseres.

2) Rund av røret og fjern avfallet.

3) På rør som er glatte innvendig, lages et innsnitt etter følgende mål:

	d	e
Ø 40 x 1	6 mm	8.5 mm
Ø 40 x 1.5	7 mm	8.5 mm

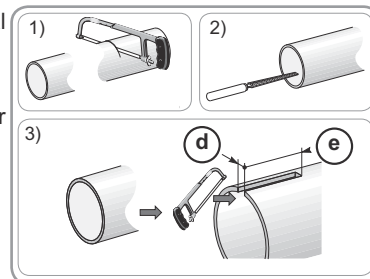
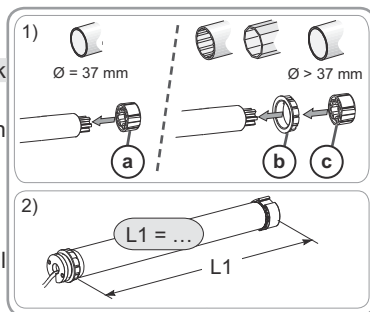

2.1.3. Montering av motoren i røret

1) Skyv motoren inn i røret.

På rør som er glatte innvendig, plasseres innsnittet på tappen på medbringeren.

2) Fest røret til motoren med plateskruer eller stålpopnagler, avhengig av dimensjonen (L1).



Skrueene eller naglene skal festes til drivhjulet og ikke til motoren.

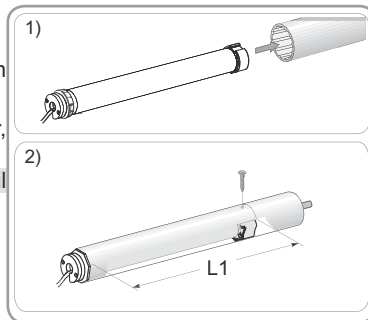

2.1.4. Montering av rørmotoren

1) Monter og fest rørmotoren på endedekelet (f) og på motorfestet (g):



Kontroller at rørmotoren er låst på endedekelet. På den måten unngår du at rørmotoren går ut av festet på endedekelet.

2) Avhengig av festetypen setter du stoppringen (h) på plass.

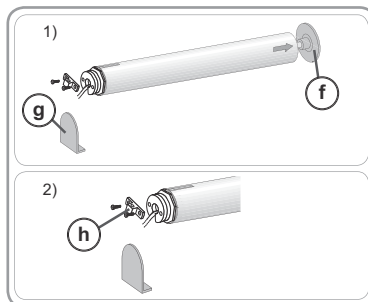

2.2. KABLING

⚠ Kabler som går gjennom en metallvegg, må være beskyttet og isolert av en muffe eller hylse.

⚠ Fest kablene for å unngå all berøring med en del i bevegelse.

⚠ Hvis motoren brukes utendørs og tilførsel-skabelen er av typen H05VVF, installeres kablet i et UV-bestendig rør, for eksempel under avløpet.

⚠ Kablet til Altus 40 kan ikke demonteres. Hvis den er skadet, må motoren sendes tilbake til serviceavdelingen.



Lag alltid en sløyfe på matekablet for å unngå at det kommer vann i motoren!



Sørg for at strømkablet til motoren er lett tilgjengelig: Den må være enkel å skifte ut.

- Slå av strømmen.
- Koble motoren etter opplysningene i tabellen under:

	Nøytral (N)	Fase (L)	Jording (↓)
230 V ~ 50 Hz	Blå	Brun	-
120 V ~ 60 Hz	Hvit	Svart	Grønn

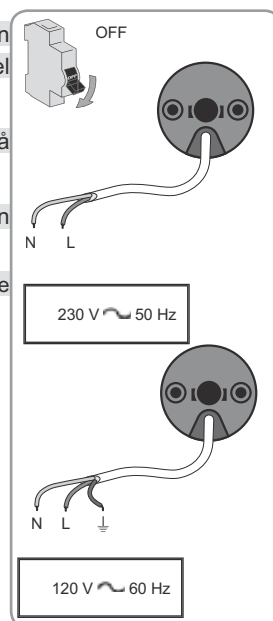

2.3. IDRIFTSETTING**2.3.1. Lagring av RTS-fjernkontroll**

1) Slå på strømmen.

2) Trykk samtidig på knappene **Λ** / **V** på RTS-fjernkontrollen: Det motoriserte produktet gjør en opp- og nedbevegelse (hurtig heving og senking); RTS-fjernkontrollen er lagret i motoren.

Motoren er i programmeringsmodus i ≈ 10 min.

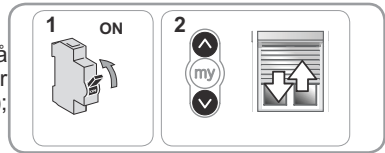
**2.3.2. Kontroll av rotasjonsretningen**

1) Trykk på knappen **Λ** på RTS-fjernkontrollen:

a) Hvis det motoriserte produktet går oppover (a), er rotasjonsretningen riktig: Da går du direkte til avsnittet «Innstilling av endeposisjoner».

Hvis det motoriserte produktet går nedover (b), er rotasjonsretningen feil: Fortsett med neste punkt.

2) Trykk på knappen **my** på RTS-fjernkontrollen helt til motoren gjør en opp- og nedbevegelse: Rotasjonsretningen er endret.

3) Trykk på knappen **Λ** på RTS-fjernkontrollen for å kontrollere rotasjonsretningen.

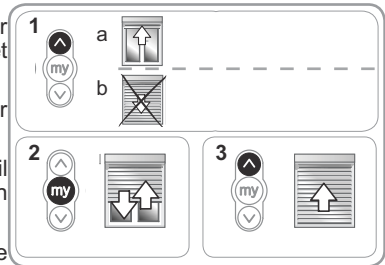
**2.3.3. Innstilling av endeposisjoner**

i Endeposisjonene kan stilles inn i en fritt valgt rekkefølge.

1) Kjør det motoriserte produktet i ønsket øvre endeposisjon ved å trykke på knappen **Λ**.

2) Trykk samtidig på knappene **my** og **V** helt til det motoriserte produktet beveger seg.

Øvre endeposisjon er lagret.

3) Trykk på knappen **my** når det motoriserte produktet når ønsket nedre endeposisjon. Om nødvendig justerer du posisjonen til det motoriserte produktet med knappene **Λ** og **V**.

4) Trykk samtidig på knappene **my** og **Λ** helt til det motoriserte produktet beveger seg.

Nedre endeposisjon er lagret. Det motoriserte produktet kjøres opp og stopper i øvre posisjon.

5) For å bekrefte endeposisjonene trykker du på knappen **my** helt til det motoriserte produktet gjør en opp- og nedbevegelse.

Endeposisjonene er lagret.

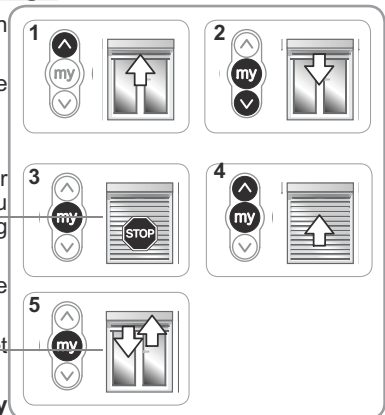

2.3.4. Lagring av RTS-fjernkontrollen

Motoren er i programmeringsmodus:

-- Trykk kort på PROG-knappen på RTS-fjernkontrollen som skal lagres:

→ Det motoriserte produktet gjør en opp- og nedbevegelse:
Denne RTS-fjernkontrollen er nå lagret i motoren.



i Hvis motoren ikke lenger er i programmeringsmodus, gjentar du trinn 2.3.1 før du gjennomfører trinn 2.3.4.

2.4. TIPS OG RÅD ANGÅENDE INSTALLASJON

2.4.1. Problemer med Altus 40?

Problem	Mulig årsak	Løsning
Det motoriserte produktet virker ikke.	Kablingen er feil.	Kontroller kablingen og endre den om nødvendig.
	Motoren er i varmebeskyttelsesmodus.	Vent til motoren er avkjølt.
	Batteriet i fjernkontrollen er dårlig.	Kontroller batteriet og skift ut om nødvendig.
	Fjernkontrollen er ikke kompatibel.	Kontroller kompatibiliteten og skift ut fjernkontrollen om nødvendig.
	Fjernkontrollen du bruker, er ikke lagret i motoren.	Bruk en lagret fjernkontroll eller lagre denne fjernkontrollen.

2.4.2. Justering av endeposisjonene

Justering av øvre endeposisjon

- 1) Trykk på knappen **Λ** for å kjøre det motoriserte produktet til endeposisjonen som skal justeres.
- 2) Trykk samtidig på knappene **Λ** og **V** helt til det motoriserte produktet gjør en opp- og nedbevegelse.
- 3) Trykk på knappen **Λ** eller **V** for å flytte det motoriserte produktet til den nye posisjonen.
- 4) For å bekrefte den nye endeposisjonen trykker du på knappen **my** helt til det motoriserte produktet gjør en opp- og nedbevegelse.

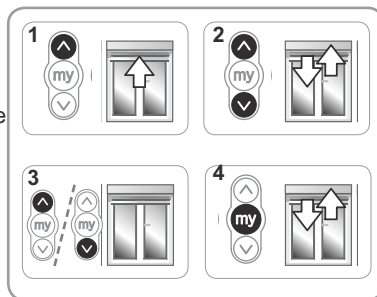

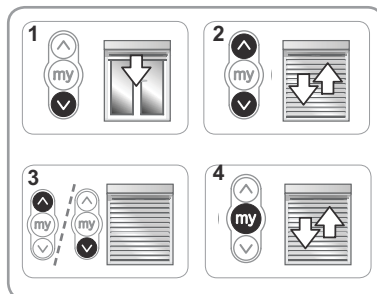

Justering av nedre endeposisjon

- 1) Trykk på knappen **V** for å kjøre det motoriserte produktet til endeposisjonen som skal justeres.
- 2) Trykk samtidig på knappene **Λ** og **V** helt til det motoriserte produktet gjør en opp- og nedbevegelse.
- 3) Trykk på knappen **Λ** eller **V** for å flytte det motoriserte produktet til den nye posisjonen.
- 4) For å bekrefte den nye endeposisjonen trykker du på knappen **my** helt til det motoriserte produktet gjør en opp- og nedbevegelse.



NO



2.4.3. Utskifting av tapt eller ødelagt Somfy-fjernkontroll

-  Det doble strømkkuttet skal kun foretas ved det apparatet som skal nullstilles.
 Denne nullstillingen sletter alle lokale fjernkontroller, men innstillingene for endeoposisjon og favorittposisjon beholdes.

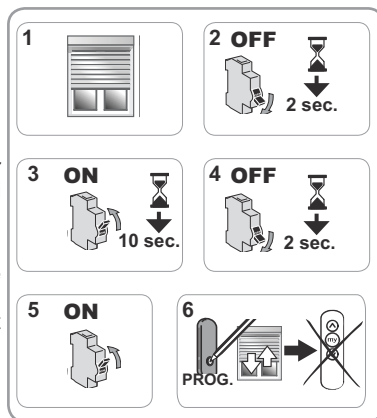
- 1) Sett det motoriserte produktet i midtstilling.
- 2) Kutt strømmen i 2 sekunder.
- 3) Tilfør strøm igjen i 5 til 15 sek.
- 4) Kutt strømmen i 2 sekunder.
- 5) Tilfør strøm igjen: Det motoriserte produktet setter seg i bevegelse noen sekunder. (Hvis apparatet er i øvre eller nedre endeoposisjon, gjør det en kort opp- og nedbevegelse).
- 6) Trykk en gang til på PROG-knappen på den nye fjernkontrollen helt til det motoriserte produktet gjør en opp- og nedbevegelse: Den nye fjernkontrollen er lagret og alle de andre fjernkontrollene er slettet.



2.4.4. Tilbakestilling til originaloppsett

-  Det doble strømkkuttet skal kun foretas ved det apparatet som skal nullstilles.
 Denne nullstillingen sletter alle fjernkontroller, alle sensorer og alle endeoposisjoninnstillinger og gjenoppretter motorens favorittposisjon (my).

- 1) Sett det motoriserte produktet i midtstilling.
 - 2) Kutt strømmen i 2 sekunder.
 - 3) Tilfør strøm igjen i 5 til 15 sek.
 - 4) Kutt strømmen i 2 sekunder.
 - 5) Tilfør strøm igjen: Det motoriserte produktet beveger seg noen sekunder. (Hvis apparatet er i øvre eller nedre endeoposisjon, gjør det en kort opp- og nedbevegelse).
 - 6) Trykk på PROG-knappen på den lokale Somfy-fjernkontrollen i ≈ 7 s helt til det motoriserte produktet gjør to opp- og nedbevegelser:
 - Motoren er tilbakestilt til originaloppsettet.
- Ny idriftsetting (se kapitlet **Idriftsetting**).

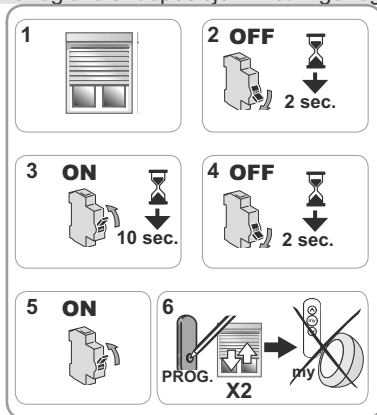

3. BRUK OG VEDLIKEHOLD

i Denne motoren er vedlikeholdsfri

3.1. OPP- OG NEDKNAPPEN

Et kort trykk på knappen **Λ** eller **V** får det motoriserte produktet til å kjøre opp eller ned.

3.2. STOPPFUNKSJON

Det motoriserte produktet er i bevegelse.

- Trykk **kort** på **my**: Det motoriserte produktet stanser automatisk.

3.3. FAVORITTPOSISJON (my)

I tillegg til øvre og nedre endeposisjon er en mellomposisjon som kalles «favorittposisjon (my)» lagret i Altus 40 som standard.

Bruke favorittposisjonen (my):

- Trykk **kort** på **my**: Det motoriserte produktet begynner å bevege seg og stanser i favorittposisjonen (my).

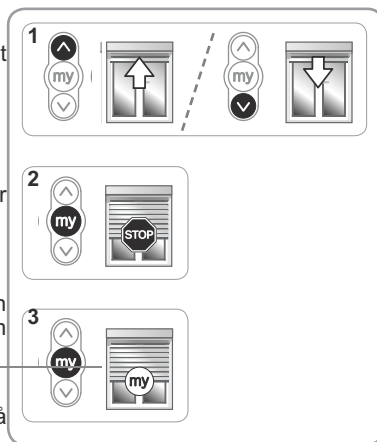

i For å endre eller slette favorittposisjonen (my), se kapitlet «Tilleggsinnstillinger».

3.4. BRUK MED EN SOMFY SOLSENSOR

Se den tilhørende installasjonsguiden.

3.5. TILLEGGSINNSTILLINGER

3.5.1. Endre favorittposisjonen (my)

1) Sett det motoriserte produktet i ønsket favorittposisjon (my).

2) Trykk på **my** i ≈ 5 s helt til det motoriserte produktet gjør en opp- og nedbevegelse: Ønsket favorittposisjon (my) er lagret.

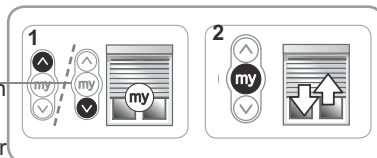

3.5.2. Sletting av favorittposisjonen (my)

1) Trykk på **my**: Det motoriserte produktet begynner å bevege seg og stanser i favorittposisjonen (my).

2) Trykk en gang til på **my** helt til det motoriserte produktet beveger seg: Favorittposisjonen (my) er slettet.

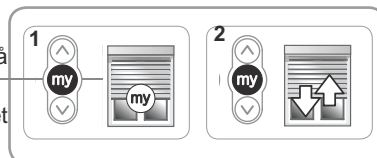

3.5.3. Legge til/slette fjernkontroller og Somfy-sensorer

Se den tilhørende installasjonsguiden.

3.6. TIPS OG RÅD ANGÅENDE BRUK

3.6.1. Problemer med Altus 40?

Problem	Mulig årsak	Løsning
Det motoriserte produktet virker ikke.	Batteriet i fjernkontrollen er dårlig.	Kontroller batteriet og skift ut om nødvendig.
	Motoren er i varmebeskyttelsesmodus.	Vent til motoren er avkjølt.

Hvis det motoriserte produktet fremdeles ikke virker, må du kontakte fagfolk innenfor motorisering og boligautomasjon.

3.6.2. Utskifting av tapt eller ødelagt Somfy-fjernkontroll

Hvis en fjernkontroll er tapt eller ødelagt, må du kontakte fagfolk innenfor motorisering og boligautomasjon.

4. TEKNISKE DATA

Strømforsyning	230 V~ 50 Hz	120 V~ 60 Hz
Radiofrekvens	433,42 MHz	433,42 MHz
Brukstemperatur	- 20°C til + 60°C	
Beskyttelsesindeks	IP 44	
Sikkerhetsnivå	Klasse II	Klasse I
Maksimalt antall fjernkontroller	12	
Maksimalt antall sensorer	3	



Somfy SAS, F-74300 CLUSES erklærer herved at motoren beskrevet i denne bruksanvisningen, merket for å forsynes med 230 V ~ 50 Hz og brukt som angitt i denne bruksanvisningen, er i samsvar med de viktigste kravene i de relevante EU-direktivene, og særlig maskindirektivet 2006/42/EF og radiodirektivet 2014/53/EU.

Den fullstendige teksten til EU-samsvarserklæringen finnes tilgjengelig på www.somfy.com/ce.

Antoine Creze, godkjenningsansvarlig, på vegne av daglig leder, Cluses, 05/2016.

ORIGINALBRUKSANVISNING

Den här bruksanvisningen gäller alla Altus 40-motorer oavsett vridmoment/hastighet.

INNEHÅLL

1. Inledande information	91	3. Användning och underhåll	97
1.1 Användningsområde	91	3.1. UPP- och NED-knappar	97
1.2 Ansvar	92	3.2. STOPP-funktion	97
2. Installation	92	3.3. Mellanläge (my)	97
2.1. Montering	92	3.4. Funktion med en Somfy-solgivare	97
2.2. Kabelanslutning	93	3.5. Extrainställningar	97
2.3. Idrifttagning	94	3.6. Tips och råd vid användning	98
2.4. Tips och råd vid installationen	95	4. Tekniska data	98

1. INLEDANDE INFORMATION

1.1 ANVÄNDNINGSSOMRÅDE

Motorn ALTUS 40 är utformad för att driva alla typer av rulljalusier, vertikalkänslor för utomhusbruk, markiskappor, markiser med sidoarmar och inomhusmarkiser som uppfyller minst ett av följande villkor:

- Den motoriserade produkten styrs via en strömbrytare (trådbunden eller via radioteknik), (läs mer i de medföljande **Säkerhetsanvisningar**).
- Kapnings- eller klämrisikområdet skall befinna sig mer än 2,50 m över golv- eller marknivån eller andra nivåer som medger permanent åtkomst.
- Markisen skall vara försedd med en säkerhetsanordning som förhindrar all kontakt inom kapnings- och klämrisikområdet (skyddsanordning som ej går att demontera utan verktyg).
- Rulljalusin skall vara försedd med en säkerhetsanordning som förhindrar all kontakt inom klämrisikområdet (skyddsanordning som ej går att demontera utan verktyg).
- För markiser eller skärmar rör sig stängningen endast med hjälp av tyngdkraften och väger mindre än 15 kg.
- Rulljalusiet kan köras upp 4 när en kraft på 150 N tillförs uppåt på den sista lamellen när den är 16 cm från helt utfällt läge.

Om rulljalusin har lameller ska det inte gå att sticka en stång med 5 mm diameter genom öppningarna.

1.2 ANSVAR

Läs de här anvisningarna noggrant innan du installerar motor och använder motor.

Förutom den information som ges i denna anvisning är det också viktigt att du följer de anvisningar som ges i bilagan **Säkerhetsanvisningar**.

Motorn ska installeras av en fackman inom motor- och automatiseringsutrustning för hem, enligt Somfys instruktioner och tillämplig lagstiftning i det aktuella landet.

Användning av motorn på ett sätt som inte stämmer överens med beskrivningen ovan är inte tillåten. Den innebär att Somfys ansvar upphör och produktgarantin slutar gälla.

Detta gäller även om anvisningarna här och i bilagan **Säkerhetsanvisningar** inte följs.

Installatören ska informera kunderna om villkoren för användning och underhåll av motorn och ska också vidarebefordra användnings- och underhållsanvisningarna, liksom bilagan **Säkerhetsanvisningar**, när motorn har installerats. Alla eftermarknadsåtgärder på motorn ska utföras av en fackman inom motor- och automatiseringsutrustning för hem.

Om du har frågor om installationen av motorn eller behöver annan information, kontakta en Somfy-återförsäljare eller gå till webbplatsen www.somfy.com.



Säkerhetsmeddelande!



Obs!



Information

▲ Upp

▼ Ner

2. INSTALLATION

Anvisningar som **måste** följas av den fackman inom motor- och automatiseringsutrustning för hem som installerar motorn Altus 40.

Motorn får aldrig tappas, skakas, öppnas eller sänkas ner i vätska.

Installera en separat fjärrkontroll för varje motor.

2.1. MONTERING

2.1.1. Förberedelse av motorn

Kontrollera att rörets innerdiameter är minst 37 mm.

1) Passa in de tillbehör som behövs i upprullningsröret:

- Antingen enbart hjulet **a** på motorn.
- Eller medbringaren **b** och hjulet **c** på motorn.

2) Mät längden (L1) mellan motorns innerkant och drivhjulets ytterkant.

2.1.2. Förberedelse av röret

1) Kapa upprullningsröret till önskad längd beroende på vilken produkt som motorn ska monteras till.

2) Grada av upprullningsröret och ta bort spånorna.

3) På upprullningsrör med slät insida skär man ut en skåra med följande mått:

	d	e
Ø 40 x 1	6 mm	8.5 mm
Ø 40 x 1.5	7 mm	8.5 mm

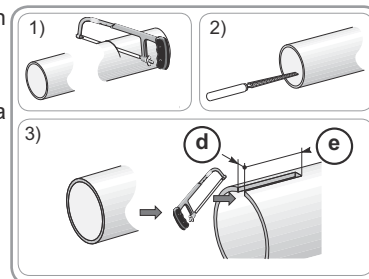
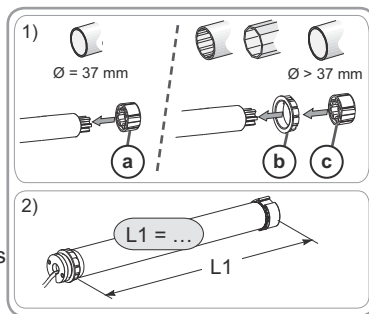

2.1.3. Montering av motor och rör

1) Låt motorn glida in i upprullningsröret.

Släta upprullningsrör ska placeras med skåran på medbringarens klack.

2) Fäst röret på motorn med självgående skruvar eller stålpopnitar vid måttet (L1).



Skruvorna eller popnitarna får inte fästas på motorn utan endast på drivhjulet.

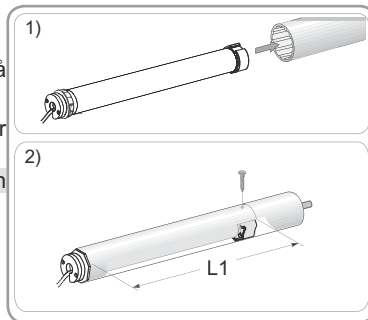

2.1.4. Montering av enheten rör – motor

1) Montera och fäst röret och motorn på ändfästet (f) och på motorfästet (g):



Kontrollera att enheten rör-motor är fastlåst på ändfästet. På så sätt undviker man att röret och motorn lossnar från ändfästet när rulljalusin når sitt nedre gränsläge.

2) Beroende på typ av fäste sätter du stoppringen (h) på plats.

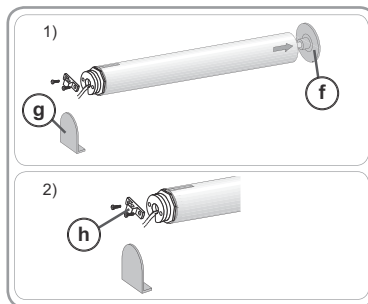

2.2. KABELANSLUTNING

⚠ Kablar som dras genom en metallvägg måste skyddas och isoleras med en krage eller muff.

⚠ Fäst upp kablarna så att de inte tar i rörliga delar.

⚠ Om motorn är avsedd att användas utomhus och om strömkabeln är av typ H05VVF, förse kabeln med ett UV-resistent hölje, exempelvis en kabelränna.

⚠ Kabeln på Altus 40 kan inte demonteras. Returnera motorn till SAV om den är skadad.



Gör alltid en böj på nätkabeln så att vatten inte kan komma in i motorn!



Se till att motorns strömkabel är åtkomlig: den ska vara enkel att byta.

- Bryt nätströmmen.

- Anslut motorn enligt tabellen nedan:

	Neutral (N)	Fas (L)	Jord (⊥)
230 V ~ 50 Hz	Blå	Brun	-
120 V ~ 60 Hz	Vit	Svart	Grön

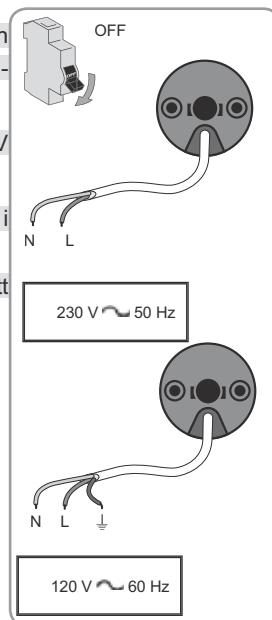

2.3. IDRIFTTAGNING

2.3.1. För-programmering av RTS-fjärrkontrollen

1) Slå på strömmen.

2) Tryck samtidigt in knapparna **Λ** / **V** på RTS-fjärrkontrollen: Den motordrivna produkten gör en upp- och nedrörelse (snabb höjning och sänkning) och RTS-fjärrkontrollen är förprogrammerad i motorn.

Motorn är i registreringsläge i ca 10 min.

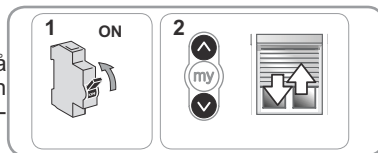

2.3.2. Kontroll av rotationsriktning

1) Tryck på knappen **Λ** på RTS-fjärrkontrollen:

a) Om den motordrivna produkten rör sig uppåt (a) är rotationsriktningen korrekt: Gå till avsnittet "Inställning av gränslägen".

b) Om den motordrivna produkten sänks (b) är rotationsriktningen felaktig: Gå till följande steg.

2) Tryck på knappen **my** på RTS-fjärrkontrollen tills den motordrivna produkten gör en upp- och nedrörelse. Rotationsriktningen har ändrats.

3) Tryck på knappen **Λ** på RTS-fjärrkontrollen för att kontrollera rotationsriktningen.

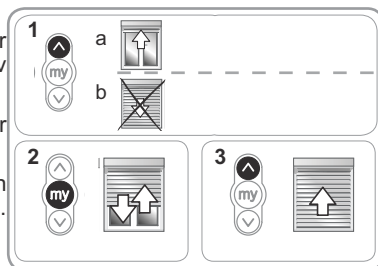

2.3.3. Inställning av gränslägen

i Gränslägena kan ställas in i vilken ordning som helst.

1) Höj upp den motordrivna produkten till önskat läge genom att trycka på knappen **Λ**.

2) Tryck samtidigt på knapparna **my** och **V** tills produkten rör sig.

Det övre gränsläget har minneslagrats.

3) Tryck på knappen **my** när den motordrivna produkten har nått önskat nedre läge. Justera vid behov den motordrivna produktens läge med knapparna **Λ** och **V**.

4) Tryck samtidigt på knapparna **my** och **Λ** tills produkten rör sig.

Det nedre gränsläget har minneslagrats. Den motordrivna produkten höjs upp och stannar i det övre läget.

5) Bekräfta gränslägena genom att trycka på knappen **my** tills den motordrivna produkten gör en upp- och nedrörelse.

Gränslägena har programmerats.

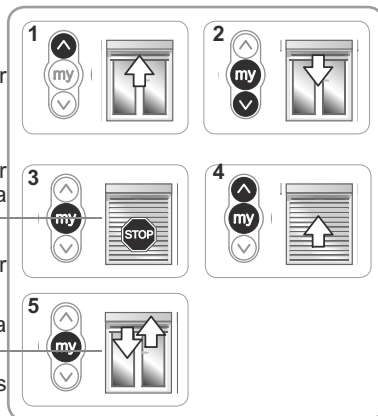

2.3.4. Programmering av RTS-fjärrkontrollen

Motorn är i programmeringsläge:

– Tryck kort på knappen PROG på den RTS-fjärrkontroll som ska programmeras:

→ Den motordrivna produkten gör en upp- och nedrörelse: RTS-fjärrkontrollen är programmerad för motorn.



ⓘ Om motorn inte längre är i programmeringsläge, utför steg 2.3.1 igen, innan du utför steg 2.3.4.

2.4. TIPS OCH RÅD VID INSTALLATIONEN

2.4.1. Har du frågor om Altus 40 ?

Problem	Möjliga orsaker	Lösningar
Den motordrivna produkten fungerar inte.	Defekt kablage.	Kontrollera kablagen och åtgärda det vid behov.
	Motorn är i värmskyddsläge.	Vänta tills motorn har svalnat.
	Batteriet i fjärrkontrollen är för dåligt laddat.	Kontrollera om batteriet är svagt och byt det vid behov.
	Fjärrkontrollen är inte kompatibel med systemet.	Kontrollera kompatibiliteten och byt fjärrkontrollen vid behov.
	Fjärrkontrollen har inte programmerats in i motorn.	Använd en inprogrammerad fjärrkontroll eller programmera in den här fjärrkontrollen.

2.4.2. Nyinställning av gränslägen

Justering av det övre gränsläget

- 1) Tryck på knappen **Λ** för att den motordrivna produkten ska nå det gränsläge som ska justeras.
- 2) Tryck samtidigt in knapparna **Λ** och **V** tills den motordrivna produkten gör en upp- och nedrörelse.
- 3) Tryck på knappen **Λ** eller **V** för att flytta den motordrivna produkten till den nya önskade positionen.
- 4) Bekräfta det nya gränsläget genom att trycka på knappen **my** tills den motordrivna produkten gör en upp- och nedrörelse.

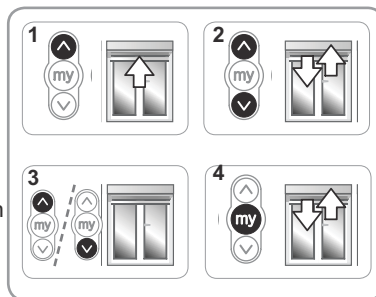

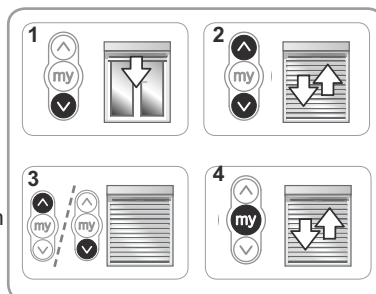

Justering av det nedre gränsläget

- 1) Tryck på knappen **V** för att den motordrivna produkten ska nå det gränsläge som ska justeras.
- 2) Tryck samtidigt in knapparna **Λ** och **V** tills den motordrivna produkten gör en upp- och nedrörelse.
- 3) Tryck på knappen **Λ** eller **V** för att flytta den motordrivna produkten till den nya önskade positionen.
- 4) Bekräfta det nya gränsläget genom att trycka på knappen **my** tills den motordrivna produkten gör en upp- och nedrörelse.





2.4.3. Byte av en defekt eller borttappad Somfy-fjärrkontroll

 Använd endast strömavbrottsfunktionen vid nollställning.
 Nollställningen raderar alla lokala fjärrkontroller, men givare, inställningarna av gränslägen och mellanläget sparas.

- 1) Placera den motordrivna produkten i halvt upphissat läge.
- 2) Bryt nätströmmen i 2 sekunder.
- 3) Slå på spänningen mellan 5 och 15 sekunder.
- 4) Bryt nätströmmen i 2 sekunder.
- 5) Slå på nätströmmen: den motordrivna produkten rör sig i några sekunder. (Om programmet befinner sig i det övre eller nedre gränsläget gör produkten en kort upp- och nedrörelse.)
- 6) Tryck på knappen PROG på RTS-fjärrkontrollen igen tills den motordrivna produkten gör en upp- och nedrörelse. den nya fjärrkontrollen har programmerats och alla andra fjärrkontroller har raderats.



2.4.4. Återgång till ursprungskonfigurationen

 Använd endast strömavbrottsfunktionen vid nollställning.
 Den här nollställningen tar bort alla fjärrkontroller, givare och inställningar av gränslägen och återinitierar motorns mellanläge (my).

- 1) Placera den motordrivna produkten i halvt upphissat läge.
 - 2) Bryt nätströmmen i 2 sekunder.
 - 3) Slå på spänningen mellan 5 och 15 sekunder.
 - 4) Bryt nätströmmen i 2 sekunder.
 - 5) Slå på nätströmmen: den motordrivna produkten rör sig några sekunder (om den befinner sig i det övre eller nedre gränsläget gör produkten en kort upp- och nedrörelse).
 - 6) Tryck på knappen PROG på den lokala Somfy-fjärrkontrollen i **ca 7 s, till dess att den motordrivna produkten utför två upp- och nedrörelser** :
 → Motorn återinitieras till originalkonfigurationen.
- Använd produkten (se kapitlet **Idrifttagning**).

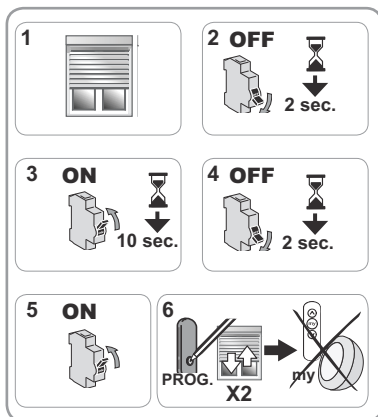

3. ANVÄNDNING OCH UNDERHÅLL

i Motorn kräver inget underhåll

3.1. UPP- OCH NED-KNAPPAR

En kort tryckning på knappen **Λ** eller **V** höjer eller sänker den motordrivna produkten helt.

3.2. STOPP-funktion

Den motordrivna produkten är i rörelse.

- Tryck **kort** på **my**: den motordrivna produkten stannar automatiskt.

3.3. MELLANLÄGE (my)

Förutom det övre och det nedre läget finns mellanläget (my) förprogrammerat i Altus 40.

För att använda mellanläget (my):

- Tryck **kort** på **my**: den motordrivna produkten börjar röra sig och stannar i mellanläget (my).

i För att ändra eller ta bort mellanläget (my), se kapitlet "Extrainställningar".

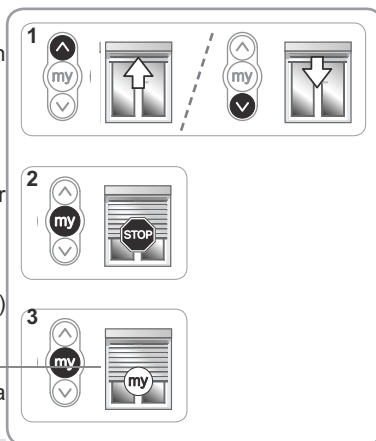

3.4. FUNKTION MED EN SOMFY-SOLGIVARE

Se motsvarande anvisningar.

3.5. EXTRAINSTÄLLNINGAR

3.5.1. Ändra mellanläget (my)

1) Placera den motordrivna produkten i önskat mellanläge (my).

2) Tryck på **my** i ca 5 s, tills den motordrivna produkten gör en upp- och nedrörelse: det önskade mellanläget (my) är programmerat.

3.5.2. Borttagning av mellanläget (my)

1) Tryck på **my**: den motordrivna produkten börjar röra sig och stannar i mellanläget (my).

2) Tryck på **my** igen tills den motordrivna produkten rör sig: Mellanläget (my) tas bort.

3.5.3. Lägga till/ta bort fjärrkontroller och sensorer från Somfy

Se motsvarande anvisningar.

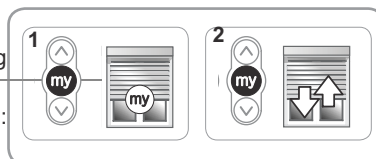
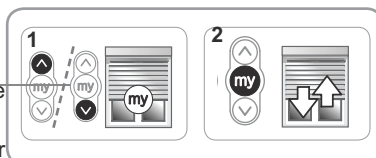

3.6. TIPS OCH RÅD VID ANVÄNDNING

3.6.1. Har du frågor om Altus 40?

Problem	Möjliga orsaker	Lösningar
Den motordrivna produkten fungerar inte.	Batteriet i fjärrkontrollen är för dåligt laddat.	Kontrollera om batteriet är svagt och byt det vid behov.
	Motorn är i värmeskyddsläge.	Vänta tills motorn har svalnat.

Om produkten fortfarande inte fungerar, kontakta en fackman inom motor- och automatiseringsutrustning för hem .

3.6.2. Byte av en defekt eller borttappad Somfy-fjärrkontroll

För byte av en defekt eller borttappad fjärrkontroll, kontakta en fackman inom motor- och automatiseringsutrustning för hem.

4. TEKNISKA DATA

Strömtillförsel	230 V~ 50 Hz	120 V~ 60 Hz
Radiofrekvens	433,42 MHz	433,42 MHz
Användningstemperatur	- 20 °C till + 60 °C	
Kapslingsklass	IP 44	
Säkerhetsnivå	Klass II	Klass I
Maximalt antal fjärrkontroller	12	
Maximalt antal givare	3	



Härmed intygar Somfy SAS, F-74300 CLUSES i sin roll som tillverkare att den motor som omfattas av dessa anvisningar, märkt för matning med 230 V~50 Hz och som används enligt dessa anvisningar, uppfyller de viktigaste kraven i tillämpliga europeiska direktiv, då särskilt maskindirektivet 2006/42/EG och radiodirektivet 2014/53/EU.

Hela EU-försäkran om överensstämmelse finns på internetadressen www.somfy.com/ce.

Antoine Creze, ansvarig för standardisering, som handlar i avdelningsdirektörens namn, Cluses, 05/2016.

Somfy SAS

50 avenue du Nouveau Monde
F - 74300 CLUSES

www.somfy.com

somfy®